

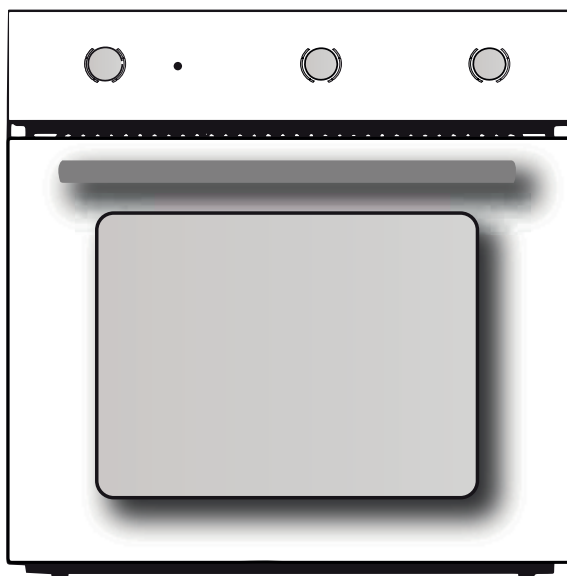

## **Built-In Electric Oven User Manual**



Εντοιχιζόμενη Ηλεκτρική Εστία  
Οδηγίες Χρήσης



Thank you for purchasing our product. We hope you enjoy using the many features and benefits it provides. Before using this product please study this entire Instruction Manual carefully. Keep this manual in a safe place for future reference. Ensure that other people using the product are familiar with these instructions as well.

## WARNING

- When the oven is first switched on, it may give off an unpleasant smell. This is due to the bonding agent used for the insulating panels within the oven. This is completely normal, if it does occur, you merely have wait for the smell to clear before putting food into the oven.
- The appliance and its accessible parts become hot during use.
- Care should be taken to avoid touching heating elements.
- Children less than 8 years of age shall be kept away unless continuously supervised.
- This appliance can be used by children aged from 8 years and above and persons with reduced physical, sensory or mental capabilities or lack of experience and knowledge if they have been given supervision or instruction concerning use of the appliance in a safe way and understand the hazards involved. Children shall not play with the appliance. Cleaning and user maintenance shall not be made by children without supervision.

- Do not use harsh abrasive cleaners or sharp metal scrapers to clean the glass of the oven.
- This can scratch the surface and may result in permanent damage to the glass.
- During use, the appliance becomes very hot.
- Care should be taken to avoid touching heating elements inside the oven.
- Do not allow children to go near the oven when it is operating, especially when the grill is on.
- Ensure that the appliance is switched off before replacing the oven lamp to avoid the possibility of electric shock.
- Children should be supervised to ensure that they do not play with the appliance.
- This appliance is not intended for use by persons (including children) with reduced physical, sensory or mental capabilities, or lack of experience and knowledge, unless they have been given supervision or instruction concerning use of the appliance by person responsible for their safety.

## SAFETY HINTS

- Do not use the oven unless you are wearing something on your feet. Do not touch the oven with wet or damp hands or feet.
- For oven: Oven door should not be opened often during the cooking period.
- The appliance must be installed by an authorized technician and put into use. The producer is not responsible for any damage that might be caused by defective placement, and installation by unauthorized personnel.
- When the door or drawer of oven is open do not leave anything on it, you may unbalance your appliance or break the door.
- Some parts of appliance may keep its heat for a long time; it is required to wait for it to cool down before touching onto the points that are exposed to the heat directly.
- If you will not use the appliance for a long time, it is advised to plug it off.
- If the supply cord is damaged, it must be replaced by the manufacturer, its service agent or similarly qualified persons in order to avoid a hazard.
- Excess spillage must be removed before cleaning and shall specify which utensils can be left in the oven during cleaning.
- Only use the temperature probe recommended for this oven.
- A steam cleaner is not to be used.

## FITTING THE OVEN INTO THE KITCHEN UNIT

Fit the oven into the space provided in the kitchen unit; it may be fitted underneath a work top or into an upright cupboard. Fix the oven in position by screwing into place, using the two fixing holes in the frame. To locate the fixing holes, open the oven door and look inside. To allow adequate ventilation, the measurements and distances adhered to when fixing the oven.

## IMPORTANT

If the oven is to work properly, the kitchen housing must be suitable. The panels of the kitchen unit that are next to the oven must be made of a heat resistant material. Ensure that the glues of units that are made of veneered wood can withstand temperatures of at least 120 °C. Plastics or glues that cannot withstand such temperatures will melt and deform the unit, once the oven has been lodged inside the units, electrical parts must be completely insulated. This is a legal safety requirement. All guards must be firmly fixed into place so that it is impossible to remove them without using special tools. Remove the back of the kitchen unit to ensure an adequate current of air circulates around the oven. The hob must have a rear gap of at least 45 mm.

## DECLARATION OF COMPLIANCE

When you have unpacked the oven, make sure that it has not been damaged in any way. If you have any doubts at all, do not use it: contact a professionally qualified person. Keep packing materials such as plastic bags, polystyrene, or nails out of the reach of children because these are dangerous to children.





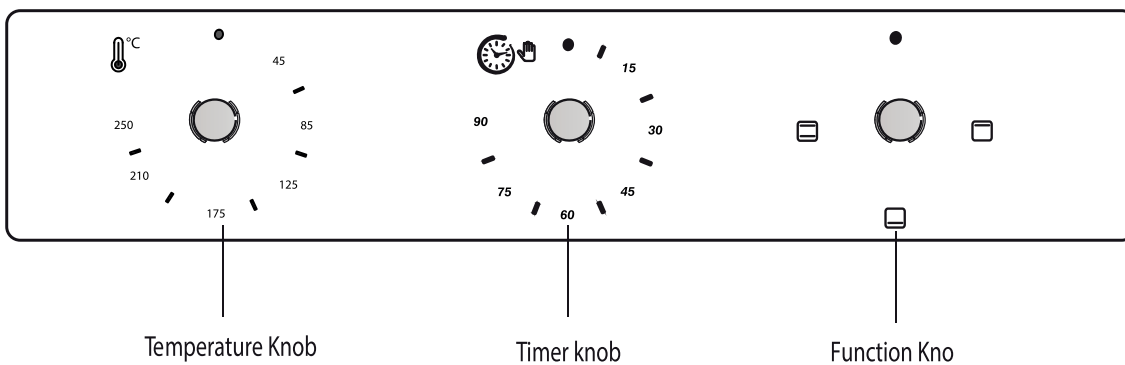

## HOW TO USE

- Stay on: For the oven to be used in the "⏻". the food may catch fire if the cooking time is set too long. Close supervision is necessary during toasting and the time should not be set too long. NOTE: For cooking times which are under sixty minutes, first set to a longer time and then turn the switch back to the time you require.
- To set functions by turning the function knob to desired level.  
The oven will automatically start cooking after function, time and temperature are set.
- To set the time of cooking by turning the timer knob to desired time per your food cooking guide. After the cooking time is up, the unit will "Dong" to stop.
- To set the temperature by turning the temperature knob.  
If the unit is not in use, always set the knobs to "0".

## PRODUCT DESCRIPTION



Symbol	Function description
	Oven Lamp: which enables the user to observe the progress of cooking without opening the door.
	The top heating element is working. The temperature can be set within the range of 0-250°C.
	Both heat: The top and bottom work together to provide convectional cooking. The oven needs to be pre-heated to the required temperature, and is idea for single items, such as large cakes. Best results are achieved by placing food in the center of the oven.
	Bottom heat: A concealed element in the bottom of the oven provides a more concentrative heat to the base of food without browning. This is ideal for slow cooking dishes such as casseroles, stews, pastries and pizzas where a crispy base is desired.

Kindly reminder: To open the oven door, always use one hand to hold the handle in the centre and do not touching the child lock stud.

## ACCESSORIES

Wire shelves : For grill .dishes, cake pan with items for roasting and grilling.

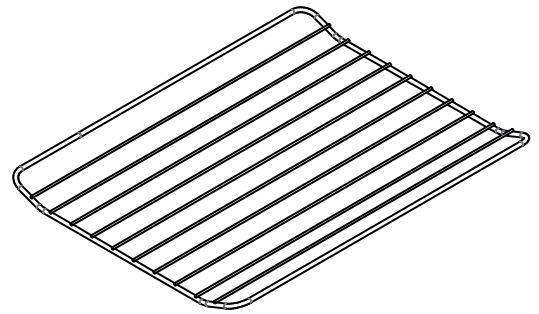

Universal pan: For cooking large quantities of food such as moist cakes, pastries, frozen food etc,or for collecting fat/ spillage and meat juices.



## SHELF PLACEMENT WARNING:

To ensure the oven shelves operate safely, correct placement of the shelves between the side rails is imperative. This will ensure that during careful removal of the shelf or tray, hot food items should not slide out.

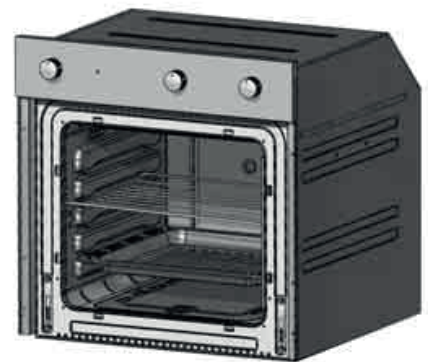

## SECURING THE OVEN TO THE CABINET

1. Fit oven into the cabinet recess.
2. Open the oven door.
3. Oven fits into the holes in the body and stabilization with four wood screws, Secure the oven to the kitchen cabinet.

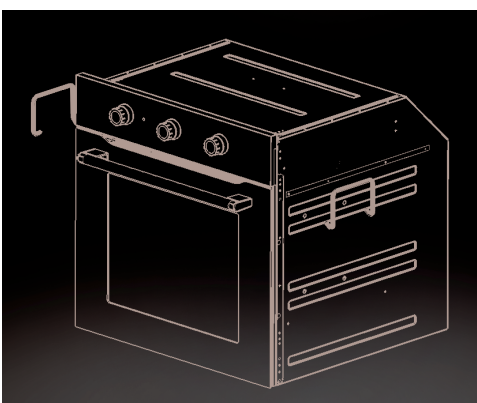
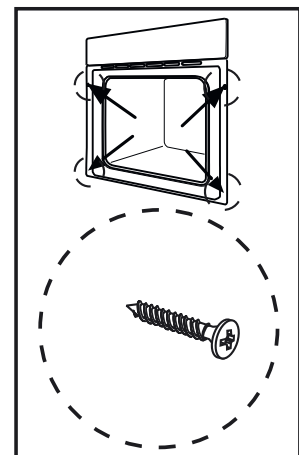

The removable carrying handle in the product is mounted in the holes on the right and left side walls of the product. (The mounting is as seen in the Picture)

## BULB REPLACEMENT

The bulb in the light is a special bulb, and has high temperature resistance (240V~25W).

For replacement, proceed as follows:

1. Disconnect power from the mains outlet or switch off the circuit breaker of the unit's mains outlet.
2. Unscrew the covering glass and replace the bulb with a new one of the same type.
3. Screw the covering glass back in place.

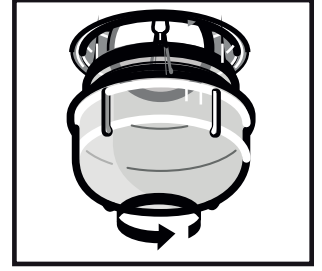

## VENTILATING OPENINGS

When cooking is finish, the cavity temperature is oven 70 degree. The ventilating opening will continue working for 15 minutes after the oven stop cooking.

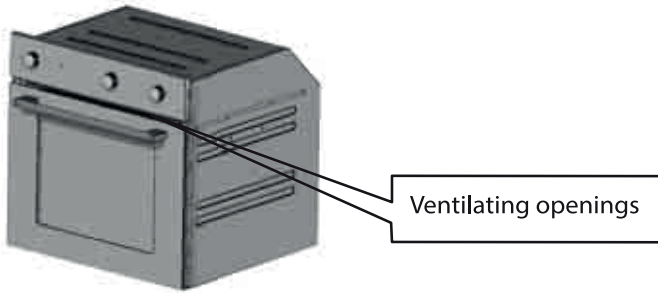

## CONNECTION OF THE OVEN



## INSTALLATION

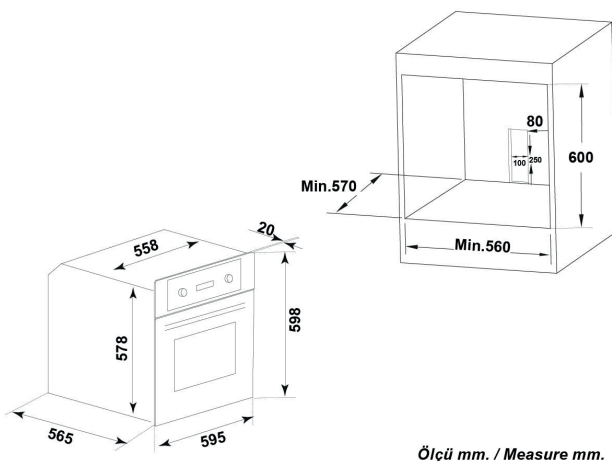

NOTE: The number of accessories included depends on the particular appliance purchased.

## SETTING ELECTRONIC CLOCK (FOR MODELS WITH TIMER)

Before starting use of your oven, you should set the time. Otherwise, your oven does not work.

**Electrical current comes to resistance over the timer.**

**In order to activate resistance, the timer must be set.**

The timer on your oven works as an ordinary timer.

When there is power failure, your timer resets. If network frequency is less than 50 Hz, your timer is slow.

(This is not a failure arising from the timer. Set your timer again in these cases.)

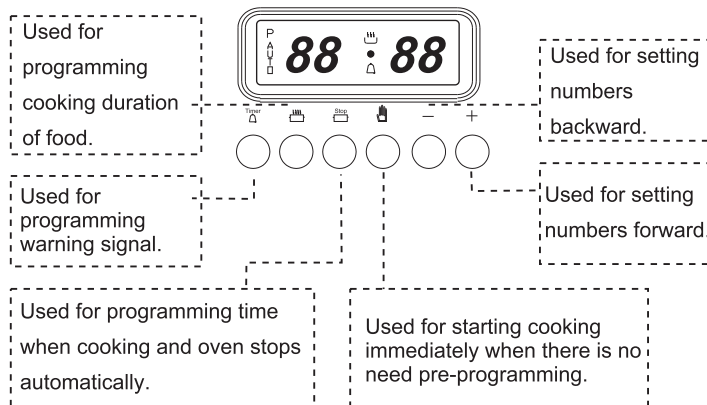

### Your oven's timer;

1. Can be set for cooking time between 0-24 hour.
2. Can be used for bell alarm between 0-24 hour.
3. Can be programmed for cooking automatic, half automatic or manual.
4. The numbers of timer on between 22.00-06.00.(because of the night)? This is not a failure.

**AUTO:** If it on continuously, it shows the oven was programmed.

( except cooking without programming). If it on continuously, it

indicates the oven is working. “ ”: If it on continuously, it

indicates the timer is programmed.To see the cooking time or

to see the finishing time of cooking, press to “ ” “ ” buttons.

You can see this day's time on the screen after 5 sec of pressing to this buttons.

### In product's with timer;



Operating oven is done with the help of electronic timer, “oven warming control” and “ function selective” buttons.

**There is 3 type of cooking:**

- Manual
- semi automatic
- Automatic

First, you need to set the timer to daytime.

## For doing this process ;

1. While pressing the "  ", "  " buttons with one hand press the " + ", " - " buttons with other hand . You can move the numbers one by one or fastly by pressing the button constantly.
2. When you move your hand your oven will start working manually. If you don't want your oven start working "oven heater control " and "function chooser" buttons must be off. If oven programmed automatic or semi automatic before, clock can't be program without ending these programs.(pls look at the programming the timer)

## Cooking without programming (immediate cooking)

First reset the clock. If there is a program in the memory "auto" word will appear on the screen and start blinking. In both cases you need to reset.

Otherwise you can't cook without programming.

### Resetting the clock



**First reset the programs.**

If a programmed cooking made before or there is a cooking program left in the memory. AUTO sign will be seen on the screen. In both cases you have to reset the program otherwise you can't make unprogrammed cooking.

### Attention

**Without resetting the previous program you can't reprogram the oven.**

For resetting the programs

- 1 Press "  " button"
- 2 Press " - " and reset the numbers
- 3 Press "  " button again.

## Cooking without programming (immediate cooking)

Cooking without making any program by starting the oven and shutting it up by yourself.

- 1.If there is any program in the memory reset it.
- 2.After putting your meal in the oven turn the "oven heater control" and "function chooser" buttons to the place that given on the cooking table.
- 3.In unprogrammed cooking clock won't cut the electricity. You will decide that your meal cooked and then turn the oven heater control button to "0"

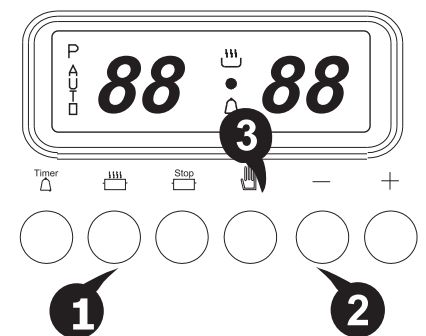

## Making semiautomatic program

The program that makes your oven start after programming and then stop after the time you programmed. In this program, you have to enter the cooking time that you want.

**1.** Turn the “oven heater control” to the temperature by looking at the cooking table and turn the function button to the plave that is shown in the same table.

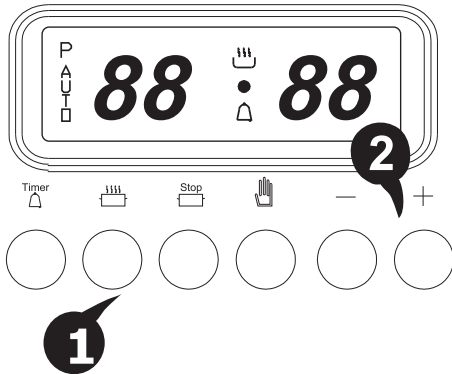

### After placing your meal to the oven:

**2.** Press to “+” button while pressing to “ ” button

for setting cooking time you chose from cooking table.

AUTO word and “ ” sign appear on the screen continuously. From that time your timer start to count

down. You can see remaining time by pressing “ ”

button while the oven is working. After 5 sec pressing to this button, the daytime appears again.

**3.** Your oven stops automatically at the end of the cooking time you set and alarm starts. During this auto sign will blink on the screen and the “ ” sign will be erased. To stop the alarm press one of the “Timer”, “Stop” and “ ” buttons.

**4.** Take “oven heater control” and “function chooser” buttons to the off position.

**5.** Auto sign on the screen will go on blinking. this means the program in the memory is not deleted. For deleting this program press “ ” buttons.

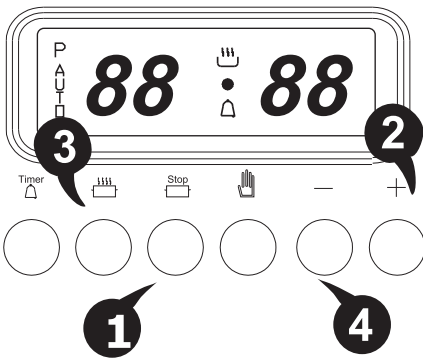

## Making autoproggam

Programming the end of the cooking time and cooking time. Before proggamming you must be sure that the time of the clock is true programmed.

**1-** Turn the “oven heater control” and “function chooser” buttons to the position that is shown at the cooking table. After putting your meal in the oven;

**2-** Press “ + ” button while pressing **2** “Stop” button for entering the cooking end time.

**3** Then pres “-” button while pressing the **4** “ ” button for entering the cooking time. You will see the “auto” word on the screen.

**3-** After cooking oven will become off automatically and then start alarm. For stoping the alarm sound press one of the “Stop”, “ ” buttons

- 4- Turn “oven heater control” and “function chooser” buttons to the off position.  
 5-Auto sign on the screen will go on blinking. This means the program in the memory is not deleted. For deleting this program press “ ” buttons

**If the electricity cut down, the program will be canceled. Reprogram the timer again.**

You can change the cooking time while oven cooking. if you want. (pls look at changing the cooking time.)

### Changing programmed time:

You can change the cooking time or end of cooking time during working of the oven, if you want.

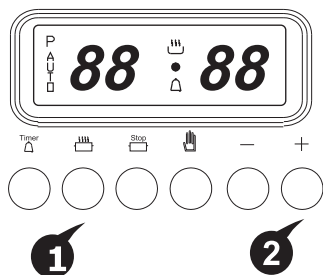
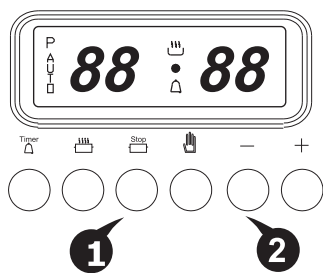

### For changing the ending time of the cooking.

If you programmed automatic program while pressing

- 1 " Stop " button press
- 2 "+" for increasing the time and press "-" for decreasing the time.

### For changing the cooking time:

- 1 After pressing to “ ” button, the cooking time is seen on the screen.

- 2 To pressing to the “ + ” or “ - ” button set the new time. To cut down the oven's work (to stop),

Reset with “ - ” button while pressing to the “ ”

button. Cooking will stop and the timer will start to give sign sound. To stop the sign sound pres one of

“ ”, “ Stop ” and “ ” buttons.

#### Using sign program for different aim:

You can use your ovens timer like an alarm clock without cooking

- 1-Press the "+" button while pressing the programming button to program the time that u want to get warned.
- 2-Your clock will warn you when at the end of the time you programmed.
- 3-For stopping the alarm press one of the ( ) ( ) buttons.

### USING DIGITAL CLOCK ( Three Button Model )

For operating oven and adjust cooking implement; Please click once menu button of the digital clock to activate the minutes section. The buttons of (+) and (-) is used to adjust required time interval. For activating second line, please press menu button once a more. The buttons of (+) and (-) is used to adjust required time interval. Digital clock will start as time clock (for models that have time clock). After timing system is done, please pres menu button. The buttons of (+) and (-) is used to adjust required time interval. Clock start to count down from adjusted time. When time finish, oven is turned off and clock give a warning aurally. On manual position

(before time adjust), Please press menu button after adjusting time as 00:00 for cooking/baking.

After finish cooking/baking, please turn switch to 0 (zero) position.

Note: When electricity cut off or plug in socket, timing clock come to manual position and product will start to operate.

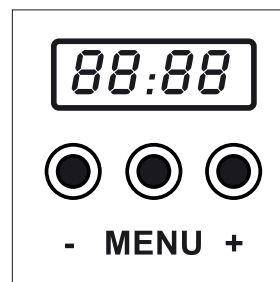

# LED- TL TOUCH CONTROL OVEN TIMER

## OVERVIEW:



LED, is an electronic timer, which enables your oven to get the food ready to serve at the desired time. The only thing to be done is to program the cooking time and ready time. It can also be used as an alarm clock, where you just give in the amount of time after which it should remind you by a buzzer tone.

## POWER UP:

Upon power up, flashing digits and AUTO icon, the oven is inoperative. Press M to return to manual mode and adjust the time of day using up and down buttons.

## MANUAL MODE



Touching **>I** & **M** at the same time, manual mode is entered. Any previous cooking program will be cancelled.

## ADJUSTING TIME OF DAY

Time of day adjustment is only allowed, when no cooking program is in progress. First enter manual mode as described above. The point between the hours and minutes display flashes.



1) Switch into time adjustment mode.

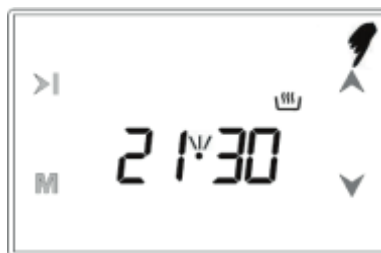

2) Adjust the time using the **▲** or **▼** buttons.



3) After a few seconds, screen will stabilize.

### BUZZER ALARM:

With this feature, you can program after how much elapsed time you should be warned by a buzzer sound.



1) Touching **M** twice, enter buzzer alarm mode



2) Using **▲** or **▼** give in the duration in minutes



3) After a few seconds, screen will return to clock mode

### CANCELLING THE BUZZER SOUND



After the programmed duration is elapsed, buzzer will sound. Any button touch will cancel the buzzer.

### AUTOMATIC COOKING PROGRAM

If you want to start cooking immediately, you just have to give in the cooking time.

Example: We placed our food into the oven and want it to be cooked for 2 hours and 15 minutes



1) Current time is 18:30.



2) Switch into cooking time mode.

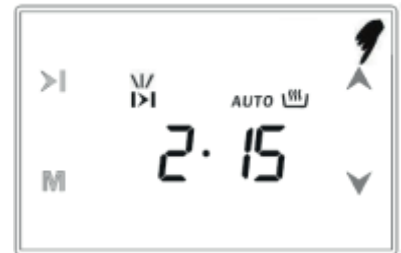

3) Adjust the cooking time using the **▲** or **▼** buttons.



4) After a few seconds, the screen will indicate that cooking has started and show the current time

Now, you have programmed your oven to cook the food for 2 hours and 15 minutes. Please do not forget to bring the function and/or temperature knobs of your oven to appropriate position .

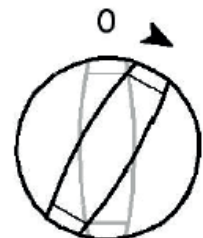

**Note:** You may cancel the automatic cooking mode any time by go manual mode

In the above example, cooking immediately started after giving in the cooking period. By pressing the **>|** button, you can see the ready time, ie. The time when the food will be ready to serve, and if you want, you can also change it. In the example below, the ready time will be changed to 21:30.



1) Displayed is the ready time  $18:30+2:15=20:45$ .

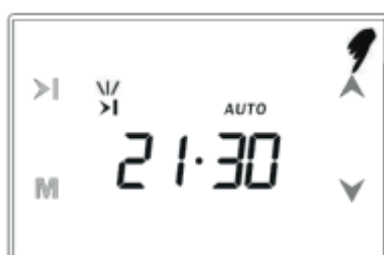

2) Set it to the desired time by using the + or – buttons.



3) In a few seconds, screen switches to clock mode.

We now have programmed our oven to get the food ready at 21:30. Since the cooking time was preprogrammed as 2 hours 15 minutes, your oven will start cooking at 19:15, so that the food is ready at 21:30.

Screen just when cooking starts



Screen just when cooking ends



When automatic cooking is completed, a buzzer alarm is heard and will sound, if not stopped, for 7 minutes.

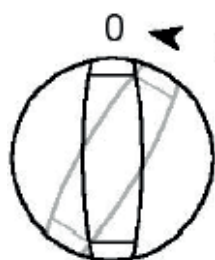

1) Switch your oven OFF



2) Reset the timer

**Note:** Your oven will be inoperative until you reset the timer.

In the example shown, cooking time has been programmed first the ready time was calculated automatically and was edited by us. It is also possible first to program the ready time, in that case the cooking time will be calculated automatically and should be edited thereafter.

## CHILD LOCK: \_\_\_\_\_

When activated in manual mode, your oven and the timer keys are blocked.  
When activated as a cooking program is in progress, just the keys are blocked.



1) Touch ▲ and ▼ at the same time for 1 seconds until 2 beep tones heard.



2) The key symbol appears on the screen, child lock is active.

To deactivate the child lock, touch ▲ and ▼ until key symbol disappears.  
Exception: A buzzer tone during child lock can be cancelled touching any button.

## USER PROGRAMMABLE OPTIONS:

### 1- Time of day display 12h / 24h

Factory setting is 24 h display. Touching >| for 5 seconds, a double beep tone will be heard, the display mode toggles to 12 h mode (am / pm indication) Doing this again will toggle back to 24 h

### 2- Touch tones

As a factory setting, touching buttons are accompanied by beep tones. Touching the **M** button for 5 seconds, a double beep tone will be heard and **nt**, which stays for no tone, will appear on the screen. Now, no touch tones will be produced any more. Doing the same until **bt** appears on the screen, which stays for button tone, brings you back to touch tones.

### 3- Screen Brightness Adjustment:

Touching ▲ button for 1 second, until you hear a double beep tone, brings you into the display brightness mode. Display shows br 0x (x = 1 to 8). Now every consecutive touch of the same button will reduce the brightness. There are 8 levels, thereafter the brightness starts to increase upon every touch. The same effect is also seen by holding this button touched. In 5 seconds after releasing the button, the brightness level is stored. Factory setting is maximum brightness.







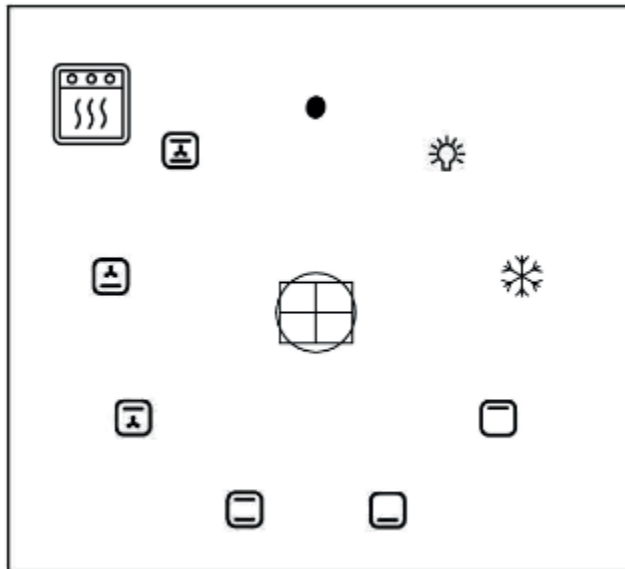







### 4- Buzzer Tone Selection:

Touch ▼ button for 1 second, until you hear a double beep tone. Upon every touch of this button within 5 seconds, you will hear a different tone. There are 3 different tones available. The tone last heard will be stored in 5 seconds.

Note: Programmed options are nonvolatile. They will not be erased upon a power interrupt.



- OFF
- ☀ INTERIOR LIGHTING LAMP
- ❄ UNFREEZING + INTERIOR LIGHTING LAMP
- ☐ UPPER RESISTANCE + INTERIOR LIGHTING LAMP
- ☐ LOWER RESISTANCE + INTERIOR LIGHTING LAMP
- ☐ LOWER + UPPER RESISTANCE + INTERIOR LIGHTING LAMP
- ☐ UPPER RESISTANCE + FAN + INTERIOR LIGHTING LAMP
- ☐ LOWER RESISTANCE + FAN + INTERIOR LIGHTING LAMP
- ☐ LOWER + UPPER RESISTANCE + FAN + INTERIOR LIGHTING LAMP

	Thermostat switch		Fan + lower resistance
	Upper burner or upper resistance		Fan + upper resistance
	lower burner or lower resistance		Fan + lower-upper resistance
	lower+upper burner or lower-upper resistance		Electrical oven section
	Grill Resistance		Roast chicken
	Fan		Lamp
	Fan+ Turbo Resistance		Mechanic timer key

**USE OF THERMOSTAT  
- FOR ELECTRICAL OVENS -**

Control switch of thermostat enables you to choose the necessary temperature. When thermostat is activated, thermostat warning lamp lights on the front panel and goes out when selected temperature is achieved.

**LOWER UPPER RESISTANCE OVEN**

Lower resistance lower resistance, upper resistance or both of them can be operated together.

**LOWER UPPER RESISTANCE AND FAN OVEN**

Via oven function button, lower resistance, upper resistance or both of them can be operated together and they can be operated with fan and homogenous heat distribution can be ensured.

**OVEN WITH LOWER UPPER RESISTANCE AND GRILL**

Via the oven function button, the oven can be operated with lower resistance, upper resistance or both of them and grill function is available too.

**OVEN WITH LOWER UPPER RESISTANCE FAN AND GRILL**

Via the oven function button, it can be operated with lower resistance, upper resistance or both of them and with fan and homogeneous heat distribution can be ensured. Grill function is available.

**TURBO- FAN OVEN**

Via the oven function button, defrosting function or turbo-fan cooking function can be selected.

**MULTI-FUNCTION OVEN**

Via the oven function button, lower resistance, upper resistance, grill, turbo-fan, cooking functions can be selected.

**MODELS FOR ROAST CHICKEN**

To make roast chicken in your oven, place the shish channel in the tray channel as it is seen in the figure. Put the tray on the base of your oven. Insert the sharp part of the shish in the shish section in the reservoir and insert the other end to the shish reception socket. Put 2 glasses of water in the tray you have placed the base of oven (It will prevent burnt oil and smoke). Press the roast chicken button and start the roast chicken. To start the roasting operation operate the upper burner or grill resistance.

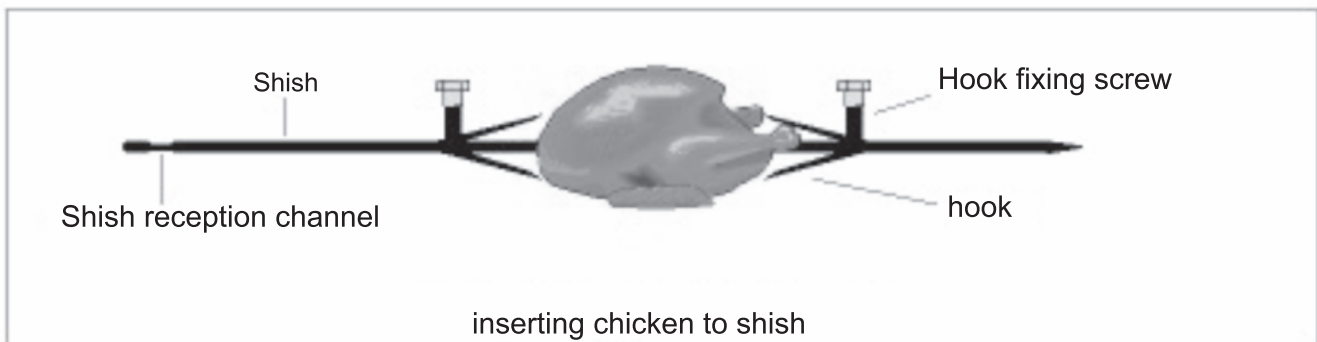

## CLEANING AND MAINTENANCE

For the sake of good appearance and reliability, keep the unit clean. The modern design of the unit facilitates maintenance to a minimum. The parts of the unit which come into contact with food have to be cleaned regularly.

- Before any maintenance and cleaning, disconnect the power.
- Set all controls in the OFF position.
- Wait until the inside of the unit is not hot but only slightly warm- cleaning is easier than when warm.
- Clean the surface of the unit with a damp cloth, soft brush or fine sponge and then wipe dry. In case of heavy soiling, use hot water with non- abrasive cleaning product.
- For cleaning the glass of the oven door, do not use abrasive cleaners or sharp metal scrapers, these can scratch the surface or lead to the glass being damaged.
- Never leave acidic substances (lemon juice, vinegar) on stainless steel parts.
- Do not use a high pressure cleaner for cleaning the unit. The baking pans may be washed in mild detergent.

This appliance is marked according to the European directive 2002/96/EC on Waste Electrical and Electronic Equipment(WEEE).



By ensuring this product is disposed correctly, you will help prevent potential negative consequences for the environment and human health, which could otherwise be caused by inappropriate waste handling of this product. The symbol on the product indicates that this product may not be treated as household waste. Instead it shall be handed over to the applicable collection point for the recycling of electrical and electronic equipment. Disposal must be carried out in accordance with local environmental regulations for waste disposal. For more detailed information about treatment, recovery and recycling of this product, please contact your local city office, your household waste disposal service or the shop where you purchased the product.

## ENERGY CONSUMPTION

Our esteemed customer ,

Please read the recommendations below to use the product you purchased efficiently in terms of energy consumption and energy save for your country .

- 1- Choose ovens with high efficient heat insulations for electrical energy consumption.
- 2- Opening oven door frequently during cooking makes the cool air enter the oven and thus energy loss. For this reason, take care of opening oven door when required.
- 3- Try to cook more than one food in the oven. You may take the one cooking at lower temperature and not change the temperature of the oven and so you may consume less energy .
- 4- Do not perform pre-heating in the oven when it is not necessary. If pre-heating is necessary , do not extend this duration more than necessary.
- 5- Before cooking frozen food in the oven, defrost it.
- 6- Do not keep flammable, combustible materials around the oven. Place the oven in areas far away combustible areas.
- 7- If you switch off the electrical oven a few minutes ago and wait without opening oven door , food continues to cook with existing temperature and you may save energy .



## COOKING TABLE

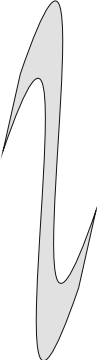

Super Foods	Temperature (°C)	Shelf Location	Cooking Time (min.)
Cake	150-170	2	35-45
Patty	200-220	2	50-60
Biscuit	160-170	3	25-30
Cookies	175-200	3	35-40
Cake	180-200	2	30-40
Muffin	200-220	2	30-40
Dough Pastry	180-200	2	50-60
Pastry	180-200	2	35-40
Sheep Meat	220-240	3	30-40
Veal Meat	220-240	3	50-60
Mutton	230-250	3	50-60
Chicken (Parthian)	230-240	3	45-50
Fish	200-220	3	35-40



**NOTE:** The values given in the table are the results obtained in our laboratory. You could find different values based on your experience and taste. Pre-heat 5-10 minutes before cooking.

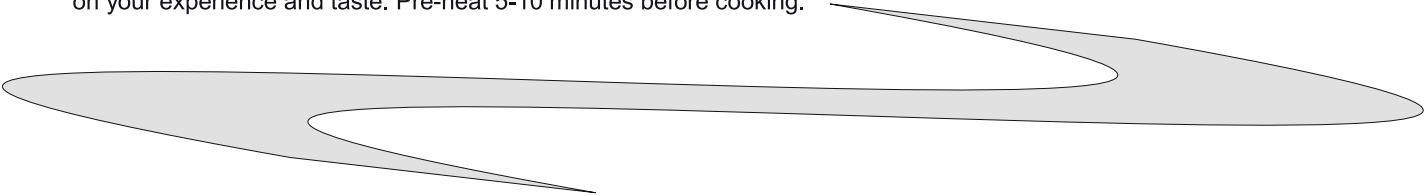

Σας ευχαριστούμε που αγοράσατε το προϊόν μας. Ελπίζουμε να απολαύσετε όλες τις δυνατότητες και τα οφέλη του προϊόντος. Πριν χρησιμοποιήσετε αυτό το προϊόν, διαβάστε προσεκτικά της οδηγίες χρήσης. Φυλάξτε το για μελλοντική χρήση. Βεβαιωθείτε ότι άλλα άτομα που χρησιμοποιούν το προϊόν είναι επίσης εξοικειωμένα με τις οδηγίες.

## ΠΡΟΕΙΔΟΠΟΙΗΣΗ

- Όταν ο φούρνος ανοίγεται για πρώτη φορά, μπορεί να εκπέμπει δυσάρεστη οσμή. Αυτό οφείλεται στην κόλλα που χρησιμοποιείται για τα μονωτικά πάνελ μέσα στο φούρνο. Αυτό είναι απολύτως φυσιολογικό, εάν εμφανιστεί η μυρωδιά, θα πρέπει να περιμένετε πριν βάλετε το φαγητό στο φούρνο για να εξαφανιστεί η μυρωδιά.
- Η συσκευή και τα μέρη επαφής της θα ζεσταθούν κατά τη χρήση.
- Πρέπει να προσέχετε ώστε να μην αγγίζετε θερμαινόμενα μέρη.
- Όταν χρησιμοποιείτε τη συσκευή σε περιοχές κοντά σε παιδιά, τα υπεύθυνα άτομα / επόπτες πρέπει να είναι υπεύθυνα. Άτομα με σωματική και ψυχική αναπηρία ή που δεν διαθέτουν γνώσεις και εμπειρία (συμπεριλαμβανομένων παιδιών και ηλικιωμένων) δεν πρέπει να επιτρέπεται να χρησιμοποιούν τη συσκευή χωρίς υπεύθυνα άτομα.
- Η χρήση αυτής της συσκευής από παιδιά ηλικίας 8 ετών και άνω, άτομα με ψυχική, σωματική αναπηρία ή έλλειψη γνώσης και εμπειρίας θα πρέπει να επιτρέπεται μόνο εάν συνοδεύονται από επόπτες ή κατανοούν τις οδηγίες για την ασφαλή χρήση του προϊόντος και τους κινδύνους που μπορεί να συμβούν.

Μην χρησιμοποιείτε υπερβολικά λειαντικά καθαριστικά ή ξύστρες από αιχμηρά μέταλλα για να καθαρίσετε το τζάμι του φούρνου.

Αυτό, μπορεί να χαράξει την επιφάνεια και να οδηγήσει σε μόνιμη ζημιά στο γυαλί.

Κατά τη χρήση, η συσκευή θα ζεσταθεί πολύ.

Πρέπει να λαμβάνονται οι απαραίτητες προφυλάξεις για να μην αγγίζετε τα θερμαινόμενα μέρη μέσα στο φούρνο.

Μην αφήνετε τα παιδιά να πάνε κοντά στο φούρνο, ενώ εργάζεται, ειδικά όταν η σχάρα είναι ενεργοποιημένη.

Για να αποφύγετε τον κίνδυνο ηλεκτροπληξίας, βεβαιωθείτε ότι η συσκευή είναι απενεργοποιημένη πριν αλλάξετε τη λάμπα του φούρνου.

Τα παιδιά πρέπει να διατηρούνται υπό έλεγχο για να βεβαιωθείτε ότι δεν παίζουν με τη συσκευή.

Αυτή η συσκευή δεν προορίζεται για άτομα (συμπεριλαμβανομένων των παιδιών) που έχουν μειωμένες σωματικές, αισθητηριακές και διανοητικές ικανότητες ή που δεν διαθέτουν εμπειρία και γνώση όταν δεν τους παρέχεται επίβλεψη και εκπαίδευση σχετικά με τη χρήση της συσκευής από άτομο που είναι υπεύθυνο για την ασφάλειά τους.

Τα παιδιά δεν πρέπει να παίζουν με τη συσκευή, τα παιδιά δεν πρέπει να χρησιμοποιούν και να καθαρίζουν τη συσκευή χωρίς ενήλικες.

### **Προειδοποίηση**

Οι καυτές επιφάνειες προκαλούν εγκαύματα! Τα προϊόντα θα είναι ζεστά ενώ εργάζεστε. Ποτέ μην αγγίζετε ζεστές επιφάνειες, το εσωτερικό του προϊόντος ή τους θερμοαντήρες. Κρατήστε τα παιδιά μακριά από το προϊόν. Χρησιμοποιείτε πάντοτε ανθεκτικά στη θερμότητα γάντια φούρνου όταν βάζετε τρόφιμα μέσα ή έξω από τον καυτό φούρνο.

### **ΣΥΜΒΟΥΛΕΣ ΑΣΦΑΛΕΙΑΣ**

- Μην χρησιμοποιείτε το φούρνο χωρίς να φοράτε τίποτα στα πόδια σας. Μην αγγίζετε το φούρνο με βρεγμένα χέρια ή πόδια.
- Για το φούρνο: Η πόρτα του φούρνου δεν πρέπει να ανοίγει συχνά κατά την περίοδο μαγειρέματος.
- Η συσκευή πρέπει να εγκατασταθεί και να τεθεί σε χρήση από εξουσιοδοτημένο τεχνικό. Ο κατασκευαστής δεν φέρει καμία ευθύνη για τυχόν ζημιά που προκαλείται από ακατάλληλη εγκατάσταση ή εγκατάσταση από μη εξουσιοδοτημένα άτομα.
- Όταν η πόρτα του φούρνου ή το ράφι είναι ανοιχτό, μην αφήνετε τίποτα πάνω του, ενδέχεται να αποσταθεροποιήσετε τη συσκευή σας ή να σπάσετε την πόρτα.
- Ορισμένα μέρη της συσκευής μπορούν να διατηρήσουν τη θερμοκρασία τους για μεγάλο χρονικό διάστημα, είναι απαραίτητο να περιμένετε να κρυώσει χωρίς να αγγίζετε τα σημεία που εκτίθενται απευθείας στη θερμότητα.
- Εάν δεν πρόκειται να χρησιμοποιήσετε τη συσκευή για μεγάλο χρονικό διάστημα, συνιστάται να την αποσυνδέσετε.
- Εάν το καλώδιο ρεύματος είναι κατεστραμμένο, πρέπει να αντικατασταθεί από τον κατασκευαστή, τον αντιπρόσωπο σέρβις ή άτομα της ίδιας φύσης.
- Οι υπερβολικές πιτσιλιές / διαρροές πρέπει να αφαιρούνται πριν από τον καθαρισμό και πρέπει να προσδιορίζεται ποια είδη πρέπει να αφήνονται στο φούρνο.
- Χρησιμοποιήστε μόνο τον προτεινόμενο ανιχνευτή θερμοκρασίας για αυτόν τον φούρνο.
- Δεν πρέπει να χρησιμοποιείτε καθαριστικό ατμού.

### **ΤΟΠΟΘΕΤΗΣΗ ΤΟΥ ΦΟΥΡΝΟΥ ΣΤΗΝ ΜΟΝΑΔΑ ΚΟΥΖΙΝΑΣ (ΠΑΓΚΟ)**

Τοποθετήστε το φούρνο στον χώρο που παρέχεται στη μονάδα κουζίνας, μπορεί επίσης να χωρέσει κάτω από τον πάγκο της κουζίνας ή μέσα στο όρθιο ντουλάπι. Ασφαλίστε το φούρνο χρησιμοποιώντας τις δύο οπές στερέωσης στο σώμα / περίβλημα και βιδώνοντάς τον στη θέση του. Για να εντοπίσετε τις οπές στερέωσης, ανοίξτε την πόρτα του φούρνου και κοιτάξτε μέσα. Όταν τοποθετείτε το φούρνο στη θέση του, πρέπει να τηρούνται οι μετρήσεις και οι αποστάσεις ώστε να διασφαλίζεται επαρκής αερισμός.

### **ΣΗΜΑΝΤΙΚΟ**

Για να λειτουργεί σωστά ο φούρνος, η διάταξη της κουζίνας πρέπει να είναι κατάλληλη. Τα πάνελ της μονάδας κουζίνας δίπλα στο φούρνο πρέπει να είναι κατασκευασμένα από ανθεκτικό στη θερμότητα υλικό. Βεβαιωθείτε ότι οι κόλλες για μονάδες από ξύλο καπλαμά μπορούν να αντέξουν σε θερμοκρασίες τουλάχιστον 120°C. Τα πλαστικά ή κόλλες που δεν αντέχουν σε αυτές τις θερμοκρασίες θα λιώσουν και θα παραμορφώσουν τη μονάδα. Όταν ο κλίβανος είναι ενσωματωμένος στις μονάδες, τα ηλεκτρικά μέρη πρέπει να είναι πλήρως απομονωμένα. Αυτή είναι μια νομική απαίτηση ασφάλειας. Όλες οι φύλακες θα πρέπει να κάθεται σταθερά, έτσι ώστε δεν θα πρέπει να είναι δυνατή η αφαίρεση των προφυλακτών, χωρίς τη χρήση ειδικών εργαλείων. Αφαιρέστε το πίσω μέρος της κουζίνας για να εξασφαλίσετε επαρκή ροή αέρα γύρω από το φούρνο. Η εστία πρέπει να έχει οπίσθιο άνοιγμα τουλάχιστον 45 mm.

### **ΔΗΛΩΣΗ ΣΥΜΜΟΡΦΩΣΗΣ**

Όταν ανοίγετε τη συσκευασία, βεβαιωθείτε ότι ο φούρνος δεν έχει υποστεί καμία ζημιά. Εάν έχετε την παραμικρή αμφιβολία σχετικά με αυτό, μην χρησιμοποιήσετε το φούρνο, επικοινωνήστε με αρμόδιο άτομο.

Κρατήστε τα υλικά συσκευασίας όπως πλαστικές σακούλες, πολυστυρένιο ή καρφιά μακριά από παιδιά, καθώς είναι επικίνδυνα για τα παιδιά.



## Η ΧΡΗΣΗ

- Αναμονή: Για χρήση του φούρνου σε λειτουργία " " ◊ ". Εάν ο χρόνος μαγειρέματος παραμένει πάρα πολύ καιρό, το φαγητό μπορεί να καεί. Στενή παρακολούθηση απαιτείται κατά το τηγάνισμα, και ο χρόνος δεν πρέπει να είναι πολύ μεγάλη. ΣΗΜΕΙΩΣΗ: Για χρόνους μαγειρέματος κάτω από 60 λεπτά, πρώτα ρυθμίστε το για μεγάλο χρονικό διάστημα, στη συνέχεια, γυρίστε το διακόπτη πίσω στο χρόνο που χρειάζεστε.
- Για να ρυθμίσετε τις λειτουργίες γυρίζοντας το κουμπί λειτουργίας στο επιθυμητό επίπεδο: Ο φούρνος θα αρχίσει να μαγειρεύει αυτόματα, μόλις ρυθμιστεί η λειτουργία, ο χρόνος και η θερμοκρασία.
- Για να ρυθμίσετε το χρόνο μαγειρέματος γυρίζοντας το κουμπί χρονοδιακόπτη στον επιθυμητό χρόνο σύμφωνα με τον οδηγό μαγειρέματος: Αφού τελειώσει ο χρόνος μαγειρέματος, η μονάδα θα κάνει ήχο "dong" για να ολοκληρώσει τη διαδικασία.
- Για να ρυθμίσετε τη θερμοκρασία γυρίζοντας το διακόπτη θερμοκρασίας: Εάν η μονάδα δεν χρησιμοποιείται, ρυθμίστε πάντα το διακόπτη στη θέση «0».

## ΠΡΟΣΔΙΟΡΙΣΜΟΣ ΤΟΥ ΠΡΟΪΟΝΤΟΣ

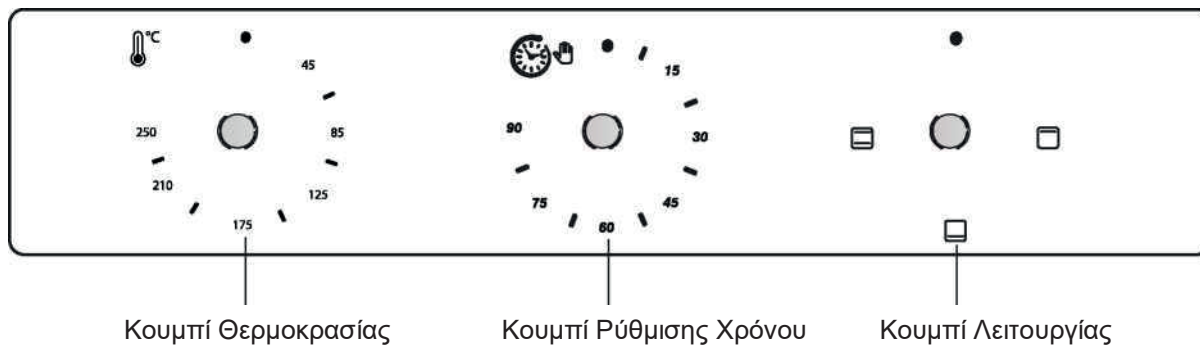

Σύμβολο	Ορισμός Λειτουργίας
	Fiirin Lambasi: Λάμπα φούρνου: Επιτρέπει στον χρήστη να παρακολουθεί την πρόοδο της διαδικασίας μαγειρέματος χωρίς να ανοίγει την πόρτα.
	Ο επάνω θερμαντήρας λειτουργεί. Η θερμοκρασία μπορεί να ρυθμιστεί μεταξύ 0 -250 ° C.
	Κάτω και πάνω θερμαντήρες: οι θερμαντήρες κάτω και πάνω συνεργάζονται για να παρέχουν μαγείρεμα με θερμότητα. Ο φούρνος χρειάζεται προθέρμανση για την απαιτούμενη θερμοκρασία και αυτό είναι ιδανικό για μεμονωμένα είδη όπως μεγάλα κέικ. Τα καλύτερα αποτελέσματα επιτυγχάνονται τοποθετώντας το φαγητό στη μέση του φούρνου.
	Κάτω θερμαντήρας: Ένας θερμαντήρας που κρύβεται κάτω από το φούρνο παρέχει πιο έντονη θερμότητα στα τρόφιμα χωρίς να μαυρίσουν. Αυτό είναι ιδανικό για αργά μαγειρικά δοχεία όπως γλάστρες, σπιτάδο, αρτοσκευάσματα και πίτσες που είναι επιθυμητό να είναι τραγανό στο κάτω μέρος.

Απαλή υπενθύμιση: Για να ανοίξετε την πόρτα του φούρνου, χρησιμοποιείτε πάντα το ένα χέρι για να κρατάτε τη λαβή και μην αγγίζετε τον πείρο ασφάλισης για παιδιά.

## ΕΞΑΡΤΗΜΑΤΑ

Ράφια καλωδίων: Για τη σχάρα. Μαγειρικά σκεύη, δοχεία κέικ, εξαρτήματα για ψήσιμο σχάρα ή τηγανισιμό

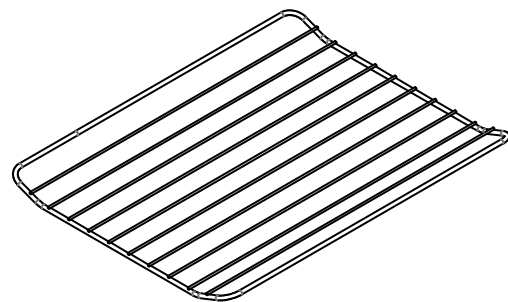

Δίσκος πολλαπλών χρήσεων: για το μαγείρεμα μεγάλων ποσοτήτων τροφίμων όπως υγρά κέικ, αρτοσκευάσματα, κατεψυγμένα τρόφιμα κ.λπ. ή για να συλλέξετε χυμούς λίπους και κρέατος.

### ΠΡΟΕΙΔΟΠΟΙΗΣΗ ΤΟΠΟΘΕΤΗΣΗ ΡΑΦΗΣ:

Για να εξασφαλιστεί η ασφαλής λειτουργία των ραφιών φούρνου, τα ράφια πρέπει να τοποθετηθούν σωστά μεταξύ των πλευρικών κιγκλιδωμάτων.

Αυτό θα εξασφαλίσει ότι τα κομμάτια ζεστό φαγητό δεν γλιστρήσει και να πέσει έξω, όταν τραβώντας προσεκτικά τα ράφια ή δίσκο.

### Η ΑΣΦΑΛΙΣΗ ΤΟ ΦΟΥΡΝΟ ΣΤΟ ΚΑΜΠΙΝΑ

1. Τοποθετήστε το φούρνο στο καμπίνα του θαλάμου.
2. Ανοίξτε την πόρτα του φούρνου.
3. Ασφαλίστε το φούρνο στο ντουλάπι της κουζίνας με τέσσερις συνδετήρες που ταιριάζουν στις οπές στο σώμα του φούρνου και στην ξύλινη βίδα.

Τρόπος προσάρτησης λαβής μεταφοράς προϊόντων

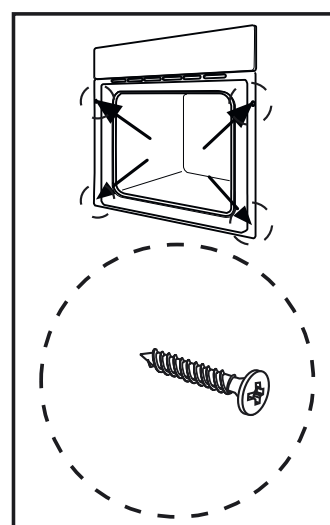
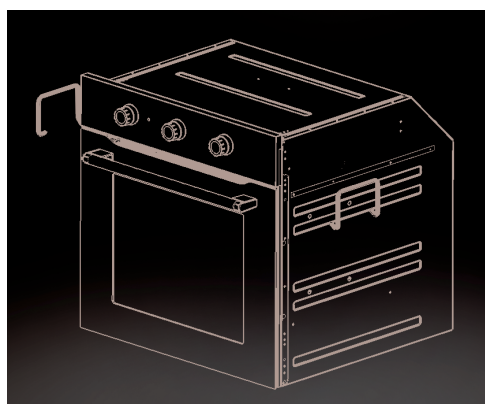

Η αφαιρούμενη λαβή μεταφοράς στο προϊόν είναι τοποθετημένη στις οπές στα δεξιά και αριστερά τοιχώματα του προϊόντος. (Τοποθετείται όπως φαίνεται στην εικόνα.)

## ΑΝΤΙΚΑΤΑΣΤΑΣΗ ΛΑΜΠΑ

Η λάμπα είναι μια ειδική λάμπα και έχει αντοχή σε υψηλές θερμοκρασίες. (240V ~25W).

Προχωρήστε ως εξής για αντικατάσταση:

1. Αποσυνδέστε το ρεύμα από την πρίζα ή απενεργοποιήστε την ασφάλεια της πρίζας της μονάδας.
2. Ξεβιδώστε το γυάλινο περίβλημα και τοποθετήστε το λαμπτα σε καινούργιο του ίδιου τύπου.
3. Περιστρέψτε το γυάλινο περίβλημα στη θέση του.

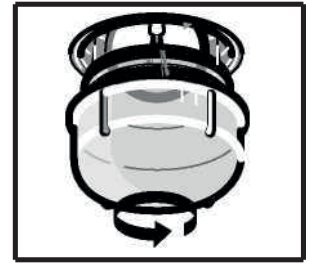

## ΑΝΟΙΓΜΑΤΑ ΕΞΑΕΡΙΣΜΟΥ

Όταν ολοκληρωθεί το μαγείρεμα, η θερμοκρασία της κοιλότητας στο εσωτερικό του φούρνου είναι 70 μοίρες. Αφού σταματήσει το μαγείρεμα ο φούρνος, τα ανοίγματα εξαερισμού θα συνεχίσουν να λειτουργούν για 15 λεπτά.

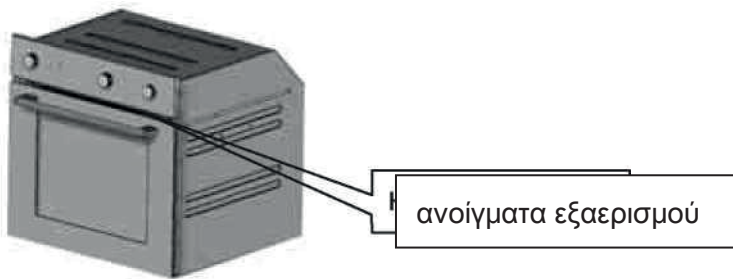

## ΣΥΝΔΕΣΗ ΦΟΥΡΝΟΥ



## ΕΓΚΑΤΑΣΤΑΣΗ

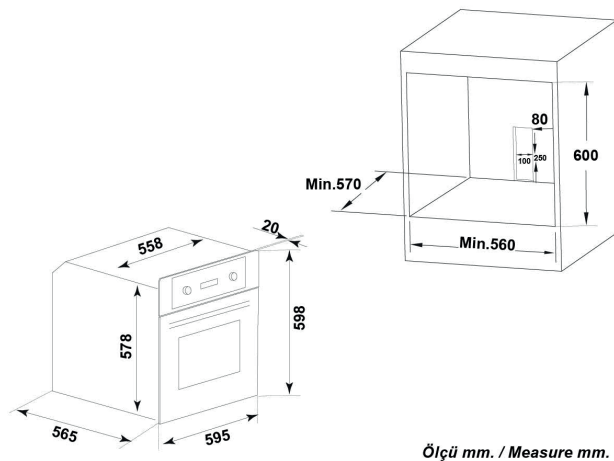

ΣΗΜΕΙΩΣΗ: Ο αριθμός των εξαρτημάτων που περιλαμβάνονται εξαρτάται από τη συσκευή αγοράστηκε.

## ΡΥΘΜΙΣΗ ΤΟΥ ΗΛΕΚΤΡΟΝΙΚΟΥ ΡΟΛΟΙ (ΣΕ ΜΟΝΤΕΛΑ ΜΕ ΡΟΛΟΙ)

Πριν ξεκινήσετε να χρησιμοποιείτε το φούρνο σας, πρέπει να ρυθμίσετε το ρολόι.

Σε αντίθετη περίπτωση, ο φούρνος σας δεν θα λειτουργήσει.

Το ηλεκτρικό ρεύμα έρχεται στις αντιστάσεις πάνω από το ρολόι.

Το ρολόι πρέπει να ρυθμιστεί για να ενεργοποιηθεί η αντίσταση.

Το ρολόι στο φούρνο σας λειτουργεί σαν ένα ρολόι κανονικής ώρας.

Όταν η τροφοδοσία αποτύχει, το ρολόι σας θα επαναφερθεί. Εάν η συχνότητα δικτύου είναι μικρότερη από 50 Hz, το ρολόι σας θα μείνει πίσω. (Αυτό δεν είναι δυσλειτουργία λόγω του ρολογιού. Σε τέτοιες περιπτώσεις, επαναφέρετε το ρολόι.)

Χρησιμοποιείται για να προγραμματίσετε το χρόνο μαγειρέματος του φαγητού.

Χρησιμοποιείται για να προγραμματίσετε το προειδοποιητικό σήμα

Χρησιμοποιείται για να προγραμματίσετε το τέλος του μαγειρέματος και την ώρα που ο φούρνος θα σταματήσει αυτόματα.

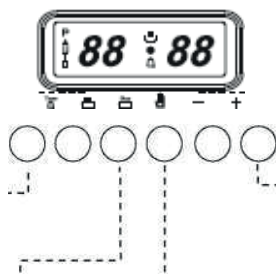

Χρησιμοποιείται για την προώθηση αριθμών προς τα πίσω.

Χρησιμοποιείται για την προώθηση αριθμών προς τα εμπρός.

Χρησιμοποιείται για να ξεκινήσει το μαγείρεμα αμέσως όταν δεν υπάρχει ανάγκη για προ-προγραμματισμό

Το ρολόι του φούρνου σας:

1. Μπορείτε να ορίσετε το χρόνο μαγειρέματος μεταξύ 0-24 ωρών.
  2. Μπορείτε να το χρησιμοποιήσετε ως ξυπνητήρι για 0-24 ώρες.
  3. Μπορείτε να το προγραμματίσετε για πλήρως αυτόματο, ημιαυτόματο ή ή χωρίς προγραμματισμό (Χειροκίνητα) μαγείρεμα.
  4. Τα ψηφία της ώρας μεταξύ 22.00 - 06.00 (λόγω της νύχτας) είναι αχνά. Αυτό δεν είναι δυσλειτουργία.
- ΑΥΤΟ: Εάν ανάβει συνεχώς, δείχνει ότι ο φούρνος έχει προγραμματιστεί. Το "Timer" υποδεικνύει ότι εκτελείται. Εάν το "Timer" ανάβει συνεχώς, δείχνει ότι έχει προγραμματιστεί για προειδοποίηση. Όταν θέλετε να δείτε την ώρα μαγειρέματος ή την ώρα λήξης του μαγειρέματος, πατήστε τα αντίστοιχα κουμπιά "Timer" "Clock". 5 δευτερόλεπτα μετά το πάτημα, την ώρα της ημέρας εμφανίζεται στην οθόνη και πάλι.

Σε προϊόντα με ρολόι

Ο φούρνος λειτουργεί με το ηλεκτρονικό ρολόι και τα κουμπιά "έλεγχος θερμαντήρα φούρνου" και "επιλογέας λειτουργίας".

Υπάρχουν 3 τύποι των διαδικασιών μαγειρέματος.

- Χειροκίνητα
- Ημιαυτόματος
- Πλήρως αυτόματο

Πρώτα απ' όλα είναι απαραίτητο να προσαρμόσετε το ρολόι στην ώρα της ημέρας.

Για να κάνετε αυτήν τη διαδικασία:

1. Ενώ πατάτε τα πλήκτρα "Timer", "Clock" με το ένα χέρι ταυτόχρονα, ενώ μπορείτε να σημειώσετε πρόοδο ένα προς ένα με τα πλήκτρα "-", "+", εάν διατηρείται πατημένο συνεχώς, κινείται γρήγορα.
2. Από τη στιγμή που παίρνετε το χέρι σας, το ρολόι και ο φούρνος σας αρχίζουν να λειτουργούν χειροκίνητα ταυτόχρονα. Εάν δεν θέλετε να λειτουργεί ο φούρνος σας, πρέπει να απενεργοποιήσετε τα κουμπιά "έλεγχος θερμαντήρα φούρνου" και "επιλογέας λειτουργίας". Εάν έχει γίνει προηγουμένως πλήρες ή ημιαυτόματο πρόγραμμα, το ρολόι δεν μπορεί να ρυθμιστεί χωρίς διακοπή του προγράμματος. (Δείτε την επαναφορά του ρολογιού).

Μη προγραμματισμένο μαγείρεμα (Άμεσο μαγείρεμα)

Πρώτα κάντε επαναφορά. Εάν, με οποιονδήποτε τρόπο, έχει προγραμματιστεί ή μη προγραμματισμένο μαγείρεμα στο φούρνο σας και υπάρχει προηγουμένως αποθηκευμένο πρόγραμμα στη μνήμη, το "ΑΥΤΟ" θα αναβοσβήνει στην οθόνη. Και στις δύο περιπτώσεις, πρέπει να επαναφέρετε το πρόγραμμα. Διαφορετικά, δεν μπορείτε να μαγειρέψετε χωρίς πρόγραμμα.

### Μη προγραμματισμένο μαγείρεμα (Άμεσο μαγείρεμα)

Αυτό σημαίνει ότι ξεκινάτε μόνοι σας τη διαδικασία μαγειρέματος χωρίς να κάνετε κανένα πρόγραμμα και να το τελειώσετε ξανά.

- 1· Εάν υπάρχει οποιοδήποτε πρόγραμμα στη μνήμη, επαναφέρετε το ρολόι σας.
- 2· Μετά από να βάλει το φαγητό που θα μαγειρέψετε στο φούρνο, γυρίστε το «έλεγχος θερμοαντήρα φούρνου» και τα κουμπιά «επιλογή λειτουργίας» » στη θέση δίνονται στον πίνακα μαγειρέματος.
- 3· Σε μη προγραμματισμένο μαγείρεμα, το ρολόι δεν διακόπτει το ηλεκτρικό κύκλωμα. Αποφασίστε μόνοι σας εάν το φαγητό είναι μαγειρεμένο και γυρίστε το κουμπί ελέγχου του θερμοαντήρα του φούρνου στη θέση "0".

### Επαναφορά του ρολογιού

Πρώτα κάντε επαναφορά. Εάν, με οποιονδήποτε τρόπο, έχει προγραμματιστεί ή μη προγραμματισμένο μαγείρεμα στο φούρνο σας και υπάρχει προηγουμένως αποθηκευμένο πρόγραμμα στη μνήμη, το "AUTO" θα αναβοσβήνει στην οθόνη. Και στις δύο περιπτώσεις, πρέπει να επαναφέρετε το πρόγραμμα. Διαφορετικά, δεν μπορείτε να μαγειρέψετε χωρίς πρόγραμμα.



### Προγραμματισμός ημιαυτόματο

Είναι ο φούρνος σας που αρχίζει να μαγειρεύει αμέσως και σταματά αυτόματα στο τέλος της ώρας που έχετε ορίσει. Σε αυτόν τον προγραμματισμό, πρέπει να εισαγάγετε αυτήν τη φορά στο ρολόι για πόσο καιρό θα μαγειρέψετε το φαγητό σας.

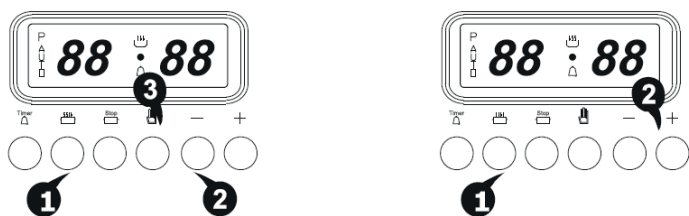
- 1· Γυρίστε το κουμπί « έλεγχος θερμοαντήρα φούρνου » στη θερμοκρασία που θέλετε από τον πίνακα μαγείρεμα, και το κουμπί «επιλογή λειτουργίας» στη θέση που φαίνεται στον ίδιο πίνακα.



### Μετά την τοποθέτηση φαγητό σας στο φούρνο

- 2· Ενώ πατάτε το κουμπί «  », ρυθμίστε το χρόνο μαγειρέματος που θα επιλέξετε από τον πίνακα μαγειρέματος πατώντας το κουμπί «+» την ίδια στιγμή. Η επιγραφή AUTO και το σύμβολο «  » θα εμφανίζονται συνεχώς στην οθόνη. Από εκείνη τη στιγμή, το ρολόι σας αρχίσει την αντίστροφη μέτρηση.

Μπορείτε να δείτε τον υπόλοιπο χρόνο πατώντας το πλήκτρο «  » κατά τη λειτουργία του φούρνου. 5 δευτερόλεπτα μετά το πάτημα αυτού του κουμπιού, η ώρα της ημέρας εμφανίζεται ξανά.

3- Στο τέλος του χρόνου μαγειρέματος που έχετε ορίσει, ο φούρνος σας θα σταματήσει αυτόματα και το ρολόι θα ξυπνήσει. Εν τω μεταξύ, το κείμενο AUTO θα αναβοσβήνει στην οθόνη και το σημάδι " " θα εξαφανιστεί. Για να σταματήσετε τον ήχο του συναγερμού,

πατήστε οποιοδήποτε από τα πλήκτρα πλήκτρα " Timer ", " Stop ", και " " "

4 - Απενεργοποιήστε τα κουμπιά "έλεγχος θερμοαντήρα φούρνου" και «επιλογή λειτουργίας».

5 - Το κείμενο AUTO στην οθόνη θα συνεχίσει να αναβοσβήνει. Αυτό σημαίνει ότι το πρόγραμμα στη μνήμη δεν έχει διαγραφεί. Πατήστε το κουμπί " " για να διαγράψετε αυτό το πρόγραμμα.

Προσοχή!

Δεν μπορείτε να επαναπρογραμματίσετε το πρόγραμμα χωρίς να το επαναφέρετε.

Για να επαναφέρετε το πρόγραμμα:

1. Πατήστε το πλήκτρο " " και
2. Πατήστε το πλήκτρο " " για να επαναφέρετε τα ψηφία και
3. Πατήστε το πλήκτρο " " "

Αυτόματος προγραμματισμός

Σημαίνει να προγραμματίσετε το χρόνο και τη διάρκεια του μαγειρέματος εκ των προτέρων. Βεβαιωθείτε ότι η ώρα της ημέρας έχει ρυθμιστεί πριν από τον προγραμματισμό.

1. Γυρίστε τα κουμπιά "έλεγχος θερμοαντήρα φούρνου" και «επιλογή λειτουργίας» του φούρνου σας στη θέση που καθορίζεται στον πίνακα μαγειρέματος στο εγχειρίδιο σας. Μετά

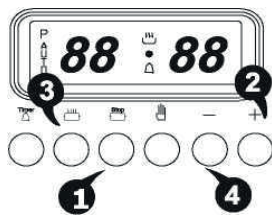

2. Ενώ πατάτε το κουμπί " 1 " " ", πατήστε το κουμπί " 2 " "+" για να διαχωρίσετε πρώτα την ώρα λήξης της διαδικασίας μαγειρέματος.

Ενώ πατάτε το πλήκτρο " 3 " " ", ρυθμίστε τον επιθυμητό χρόνο μαγειρέματος πατώντας ταυτόχρονα το πλήκτρο " 4 " "-". Το AUTO θα εμφανίζεται συνεχώς στην οθόνη.

3. Όταν τελειώσει η διαδικασία μαγειρέματος, ο φούρνος θα σταματήσει αυτόματα και θα ξυπνήσει το ρολόι. Για να σταματήσετε τον ήχο του συναγερμού, πατήστε

οποιοδήποτε από τα πλήκτρα πλήκτρα " Timer ", " Stop ", και " " "

- 4 · Απενεργοποιήστε τα κουμπιά "έλεγχος θερμοαντήρα φούρνου" και «επιλογή λειτουργίας».
- 5 · Το κείμενο AUTO στην οθόνη θα συνεχίσει να αναβοσβήνει. Αυτό σημαίνει ότι το πρόγραμμα στη μνήμη δεν έχει διαγραφεί. Πατήστε το κουμπί "  " για να διαγράψετε αυτό το πρόγραμμα.

Σε περίπτωση διακοπής ρεύματος, το πρόγραμμα θα ακυρωθεί. Επαναπρογραμματίστε. Κατά τη λειτουργία του φούρνου, μπορείτε να αλλάξετε το χρόνο μαγειρέματος εάν θέλετε. (Βλέπε, την αλλαγή του προγραμματισμένου χρόνου αργότερα αργότερα.)

#### Αλλαγή του προγραμματισμένου χρόνου αργότερα

Κατά τη λειτουργία του φούρνου, μπορείτε να αλλάξετε την ώρα μαγειρέματος ή την ώρα λήξης του μαγειρέματος, εάν το επιθυμείτε.

Για να αλλάξετε την ώρα λήξης του μαγειρέματος  
Εάν έχετε κάνει αυτόματο προγραμματισμό.

Πατήστε το κουμπί "  " **1**, πατήστε το κουμπί **2** " - ", για μείωση, το κουμπί "+" για αύξηση.

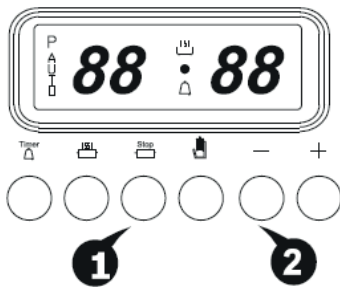



Για να αλλάξετε τον χρόνο μαγειρέματος

Όταν πατηθεί το κουμπί "  " **1**, στην οθόνη θα εμφανιστεί ο χρόνος μαγειρέματος.

**2** Για διακοπή (να σταματήσει) της λειτουργίας του φούρνου. Ρυθμίστε τη νέα ώρα πατώντας το κουμπί "+" ή "-".

Ενώ πατάτε το πλήκτρο "  ", επαναφέρετε το με το πλήκτρο "-". Το μαγείρεμα θα σταματήσει και το ρολόι θα αρχίσει να σηματοδοτεί.

Για να σταματήσετε το ηχητικό σήμα πατήστε οποιοδήποτε από τα

πλήκτρα , , και  ".

Χρήση του προγράμματος προειδοποίησης για διαφορετικούς σκοπούς





Μπορείτε επίσης να χρησιμοποιήσετε το ρολόι του φούρνου σας για οποιαδήποτε προειδοποίηση εκτός από το πρόγραμμα μαγειρέματος.

- 1 · Ενώ πατάτε το κουμπί προειδοποίησης προειδοποίησης (  ), ταυτόχρονα πατήστε το κουμπί "+" και ορίστε την ώρα για την οποία θέλετε να ειδοποιήσετε (Ορ. 30 λεπτά.)

Το σύμβολο (  ) θα εμφανιστεί στην οθόνη.

- 2 · Το ρολόι σας σας ειδοποιεί στο τέλος της ώρας που θέλετε.

- 3 · Για να σταματήσετε το ηχητικό σήμα πατήστε οποιοδήποτε από τα

πλήκτρα " (  ), (  ), (  ), και " (  ) ".

ΛΕΙΤΟΥΡΓΙΑ ΨΗΦΙΑΚΟΥ ΡΟΛΟΥ (Μοντέλο

Μοντέλο με τρία κουμπιά

Για να λειτουργήσετε το φούρνο και να ρυθμίσετε τον χρόνο μαγειρέματος. Πατήστε μία φορά το κουμπί μενού του ψηφιακού ρολογιού και ενεργοποιείται το τμήμα λεπτού. Η προσαρμογή γίνεται με τα πλήκτρα (+) και (-) για να φτάσει στο επιθυμητό διάστημα λεπτών. Πατήστε το κουμπί Μενού για άλλη μια φορά και ενεργοποιείται το δεύτερο μέρος. Η προσαρμογή γίνεται με τα πλήκτρα (+) και (-) για να φτάσει στο επιθυμητό δεύτερο διάστημα. Το ψηφιακό σας ρολόι θα αρχίσει να λειτουργεί ως ρολόι ώρας. (Για μοντέλα με χρονόμετρο) Αφού γίνει η ρύθμιση ώρας, πατήστε το κουμπί μενού. Ο χρόνος μαγειρέματος μπορεί να ρυθμιστεί με τα πλήκτρα (+) και (-). Θα αρχίσει να μετράει από το σέτ. Στο τέλος του χρόνου, ο φούρνος θα απενεργοποιηθεί και το ρολόι θα ακουστεί. Θα προειδοποιήσει ως. Για να μαγειρέψετε σε χειροκίνητη λειτουργία (χωρίς ρύθμιση ώρας), ορίστε τους χρόνους μαγειρέματος ως 00:00 και πατήστε το κουμπί μενού. Όταν ολοκληρωθεί η διαδικασία μαγειρέματος, γυρίστε τον περιστροφικό διακόπτη στο Ο (Μηδέν). θέση.

Σημείωση: Όταν η ηλεκτρική ενέργεια πηγαίνει μπρος πίσω ή όταν συνδέετε την πρίζα για πρώτη φορά, το ρολόι ρύθμισης ώρας θα είναι σε χειροκίνητη θέση και το προϊόν σας θα αρχίσει να λειτουργεί.

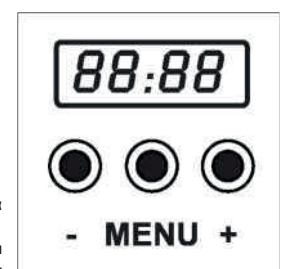

# ΡΟΛΟΓΙΟ ΦΟΥΡΝΟΥ

## ΕΠΙΣΚΟΠΗΣΗ



Το LED είναι μια ηλεκτρονική μονάδα χρονισμού που επιτρέπει στα τρόφιμα που βάζετε στο φούρνο σας να είναι έτοιμα για σέρβις όποτε θέλετε. Για αυτό, το μόνο που έχετε να κάνετε είναι να προγραμματίσετε τον χρόνο μαγειρέματος του φαγητού και τον χρόνο που θέλετε να είναι έτοιμος. Μπορεί επίσης να χρησιμοποιηθεί ανεξάρτητα από το φούρνο ως ξυπνητήρι με ένα λεπτό πρόγραμμα.

## **ΟΤΑΝ ΥΠΑΡΧΕΙ ΗΛΕΚΤΡΙΚΟ**

Μόλις ανάψει η τροφοδοσία, ο φούρνος απενεργοποιείται, το ρολόι και το AUTO αναβοσβήνουν στην οθόνη. Ο χρόνος που εμφανίζεται στην οθόνη δεν είναι σωστός. Σε αυτήν την κατάσταση, μπορείτε να ενεργοποιήσετε το φούρνο πατώντας το κουμπί M και να ρυθμίσετε την ώρα.

## **ΧΕΙΡΟΚΙΝΗΤΗ ΛΕΙΤΟΥΡΓΙΑ**



Σε χειροκίνητη λειτουργία, πατώντας και τα δύο πλήκτρα ">|" και "M" εισάγεται. Ο φούρνος είναι ενεργός σε χειροκίνητη λειτουργία.

## **ΡΥΘΜΙΣΗ ΡΟΛΟΓΙΟΥ**

Η ώρα μπορεί να ρυθμιστεί μόνο όταν δεν υπάρχει πρόγραμμα μαγειρέματος. Μετάβαση σε χειροκίνητη λειτουργία. Το σημείο μεταξύ ώρας και λεπτού στην οθόνη αρχίζει να ξεκινά, μπορείτε να ρυθμίσετε την ώρα προς τα εμπρός με ▲ και προς τα πίσω με ▼.



1) Μετάβαση σε χειροκίνητη λειτουργία

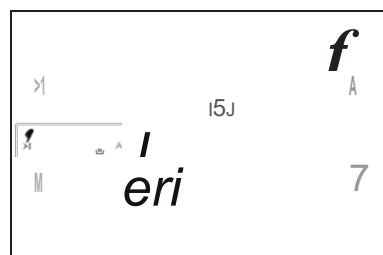

2) Ρυθμίσετε την ώρα με ▲ και ▼

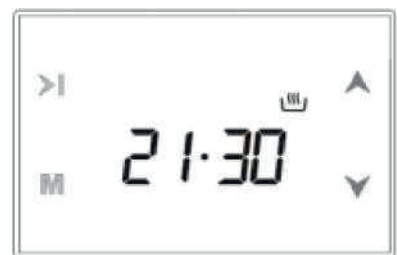

3) Μετά από λίγα δευτερόλεπτα, το σημείο θα διορθωθεί.

## ΡΥΘΜΙΣΗ ΧΡΟΝΟΥ ΣΥΝΑΓΕΡΜΟΣ

Με αυτήν τη λειτουργία, μπορείτε να ρυθμίσετε το ρολόι σας να ηχεί το ξυπνητήρι μετά την ώρα που έχετε ορίσει.



1- Πατήστε το πλήκτρο M δύο φορές για να μπειτε στη ρύθμιση του συναγερμού



2) Εισαγάγετε την ώρα χρησιμοποιώντας τα πλήκτρα ▲ ή ▼. (παράδειγμα: 5 λεπτά)



3) Μετά από λίγα δευτερόλεπτα, η οθόνη θα επιστρέψει για να εμφανίσει την ώρα.

## ΣΙΩΠΗ ΤΟΥ ΣΥΝΑΓΕΡΜΟΥ



Όταν λήξει ο καθορισμένος χρόνος συναγερμού, ο συναγερμός αρχίζει να ακούγεται. Πατήστε οποιοδήποτε κουμπί για σταμσήση του συναγερμού.

## ΑΥΤΟΜΑΤΟ ΠΡΟΓΡΑΜΜΑ ΜΑΓΕΙΡΕΜΑΤΟΣ

Εάν πρόκειται να αρχίσετε να μαγειρεύετε αμέσως το φαγητό που βάζετε στο φούρνο, αρκεί να εισάγετε το χρόνο μαγειρέματος.

Παράδειγμα: Βάζουμε το φαγητό που θα μαγειρέψουμε στο φούρνο μας και θέλουμε να μαγειρευτεί για 2 ώρες και 15 λεπτά.



1) Η ώρα είναι τώρα 18:30



2) Πατήστε το κουμπί M μία φορά για να μεταβείτε στη λειτουργία ρύθμισης χρόνου μαγειρέματος

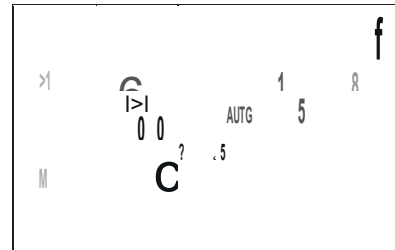

3) Εισαγάγετε την ώρα με τα πλήκτρα ▲ ή ▼



4) Μετά από λίγα δευτερόλεπτα, η οθόνη θα αλλάξει στην τρέχουσα ώρα και το φαγητό μαγειρεύεται.

Το ρολόι του φούρνο σας έχει προγραμματιστεί να μαγειρεύει το φαγητό σας στο φούρνο για 2 ώρες και 15 λεπτά, ξεκινώντας από τώρα. Μην ξεχάσετε να ρυθμίσετε τα άλλα κουμπιά ελέγχου στο φούρνο στις κατάλληλες θέσεις ανάλογα με τη λειτουργία μαγειρέματος και τη θερμοκρασία που θέλετε.

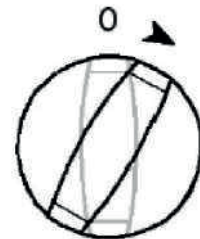

Σημείωση: Κατά το μαγείρεμα ή την εκτέλεση ενός προγράμματος, είναι δυνατόν να ακυρώσετε το πρόγραμμα μεταβαίνοντας σε χειροκίνητη λειτουργία.

Στο παραπάνω παράδειγμα, έχουμε δει ότι εισάγοντας το χρόνο μαγειρέματος, η αυτόματη διαδικασία μαγειρέματος μπορεί να ξεκινήσει αμέσως. Πατώντας το πλήκτρο **>I**, είναι επίσης δυνατό να δείτε την ώρα που το φαγητό θα είναι έτοιμο (τέλος μαγειρέματος) και να το προσαρμόσετε αν θέλετε. Στο παρακάτω παράδειγμα, γίνεται μια ρύθμιση έτσι ώστε το γεύμα να είναι έτοιμο στις 21:30.



1) Πατήστε το πλήκτρο **>I**. Ο χρόνος που θα είναι έτοιμο το φαγητό εμφανίζεται στην οθόνη

$$18:30 + 2:15 = 20:45.$$

2) Ρυθμίστε την ώρα λήξης μαγειρέματος με τα πλήκτρα



3) Μετά από λίγα δευτερόλεπτα, η οθόνη θα επιστρέψει για να εμφανίσει την ώρα.

Σε αυτήν την περίπτωση, έχουμε προγραμματίσει το φούρνο μας να είναι έτοιμο στις 21:30. Είχαμε ήδη προγραμματιστεί το χρόνο μαγειρέματος του φαγητού και 2 ώρες και 15 λεπτά. Σε αυτήν την περίπτωση, ο φούρνος μας θα ξεκινήσει τη διαδικασία μαγειρέματος στις 19:15, θα μαγειρέψει το φαγητό μας για 2 ώρες και 15 λεπτά και το πρόγραμμα μαγειρέματος θα λήξει στις 21:30.

Η οθόνη που θα εμφανιστεί κατά την έναρξη της διαδικασίας μαγειρέματος

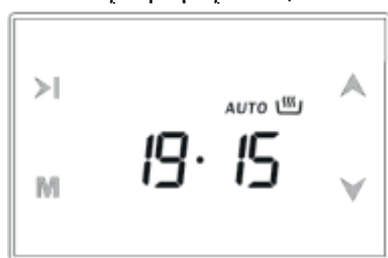

Η οθόνη που θα εμφανιστεί όταν ολοκληρωθεί η διαδικασία μαγειρέματος

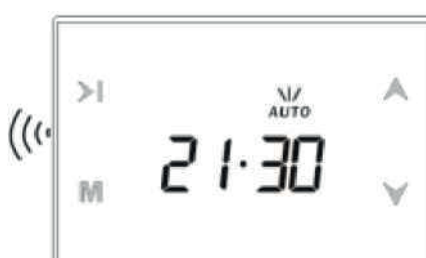

Όταν ολοκληρωθεί το πρόγραμμα μαγειρέματος, ο βομβητής είναι ενεργός και θα ηχήσει για 7 λεπτά εάν δεν είναι σιωπηλός.

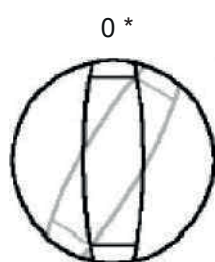

1) Απενεργοποιήστε το φούρνο.

2) Επαναφέρετε το ρολόι του φούρνου..

Σημείωση: Ο φούρνος σας θα απενεργοποιηθεί μέχρι να επαναφέρετε το ρολόι του φούρνου.

Στο παραπάνω παράδειγμα, ο χρόνος μαγειρέματος εγγράφεται για πρώτη φορά, και η υπολογίζεται αυτόματα το μαγείρεμα ώρα λήξης άλλαξε από εμάς στο δεύτερο στάδιο. Εάν είναι επιθυμητό, μπορείτε επίσης να εισαγάγετε πρώτα την ώρα λήξης του μαγειρέματος. Σε αυτήν την περίπτωση, ο χρόνος μαγειρέματος θα υπολογιστεί αυτόματα και μπορεί να αλλάξει στο δεύτερο στάδιο, εάν θέλετε.

## ΌΤΑΝ ΤΟ ΗΛΕΚΤΡΙΚΟ ΚΟΒΕΤΑΙ ΚΑΙ ΕΡΧΕΤΑΙ

Εάν διακοπεί η παροχή ηλεκτρικού ρεύματος, ο φούρνος σας θα απενεργοποιηθεί για λόγους ασφαλείας. Αυτή η κατάσταση εκφράζεται με το αναβοσβήσιμο του ρολογιού και το κείμενο AUTO στην οθόνη. Εάν υπάρχει ένα πρόγραμμα μαγειρικής σε αυτήν την τοποθεσία, θα διαγραφεί επίσης. Ο χρόνος 0 00 εμφανίζεται στην οθόνη, ο χρόνος πρέπει να ρυθμιστεί. (Δείτε. Όταν η ηλεκτρική ενέργεια είναι ενεργοποιημένη)

*(Σημείωση: Σε βραχυπρόθεσμες διακοπές ρεύματος, θα διατηρήσει την κατάσταση του συστήματος.)*

*Σημείωση: Εάν δεν πρόκειται να χρησιμοποιήσετε το φούρνο σας, μην ξεχάσετε να γυρίσετε το διακόπτη στο φούρνο στη θέση κλειστό.*

**ΤΟ «AUTO» ΠΟΥ ΑΝΑΒΟΣΒΗΝΕΙ ΔΕΙΧΝΕΙ ΟΤΙ Ο ΦΟΥΡΝΟΣ ΕΙΝΑΙ ΑΠΕΝΕΡΓΟΠΟΙΗΜΕΝΟΣ ΚΑΙ ΠΡΕΠΕΙ ΝΑ ΜΕΤΑΒΕΙΤΕ ΣΤΟΝ «ΕΓΧΕΙΡΙΑΙΟ ΛΕΙΤΟΥΡΓΙΑ» ΓΙΑ ΝΑ ΕΠΙΣΤΡΕΨΕΤΕ ΣΤΗΝ ΚΑΝΟΝΙΚΗ ΘΕΣΗ**

### ΛΕΙΤΟΥΡΓΙΑ ΠΑΙΔΙΚΩΝ ΚΛΕΙΔΙΩΝ

Αυτή η λειτουργία αποτρέπει την ακούσια αλλαγή των ρυθμίσεων που έχετε κάνει στο ρολόι του φούρνου σας. Ενώ το κλείδωμα για παιδιά είναι ενεργό, δεν θα ισχύουν πατήματα πλήκτρων. Εάν το κλείδωμα πλήκτρων είναι ενεργοποιημένο, ενώ το μαγείρεμα πρόγραμμα είναι σε ισχύ, μόνο πλήκτρα είναι κλειδωμένα. Εάν το κλείδωμα πλήκτρων είναι ενεργοποιημένο, ενώ στη χειροκίνητη λειτουργία? και τα πλήκτρα είναι κλειδωμένα και ο φούρνος είναι απενεργοποιημένη. Όταν η κλειδαριά ακυρωθεί, ο φούρνος διατίθεται ξανά



1) Πιέστε και κρατήστε τα πλήκτρα ▲ και ▼ για περίπου 1 δευτερόλεπτο μέχρι να εμφανίζεται το σύμβολο κλειδιού. (Εκπέμπονται 2 μπιπ)



2) Το σύμβολο κλειδιού θα εμφανιστεί στην οθόνη.  
Το παιδικό κλείδωμα είναι πλέον ενεργό.

*Σημείωση: Για ξεκλείδωμα, κρατήστε πατημένα τα ίδια δύο κουμπιά για περίπου 1 δευτερόλεπτο έως ότου το σύμβολο κλειδιού εξαφανιστεί από την οθόνη.*

*Σημείωση: Εάν το ζυπνητήρι ηχεί ενώ το παιδικό κλείδωμα είναι ενεργοποιημένο, μπορείτε να σιγήσετε το ζυπνητήρι σας πατώντας οποιοδήποτε πλήκτρο. Η κλειδαριά θα παραμείνει ενεργός.*

## **ΠΡΟΓΡΑΜΜΑΤΙΣΤΙΚΕΣ ΕΠΙΛΟΓΕΣ**

### 1- ΛΕΙΤΟΥΡΓΙΑ ΡΟΛΟΓΙΟΥ

Με αυτή τη λειτουργία, μπορείτε να δείτε το ρολόι σας σε 12 ωρη λειτουργία (π.μ. / μ.μ).

Το πλήκτρο >| πιέζεται για περίπου 5 δευτερόλεπτα, όταν ακούτε 2 μπιπ, ο χρόνος εμφανίζεται σύμφωνα με 12 ώρες (με ένα από τα εικονίδια am / pm).

Για να επιστρέψετε στη λειτουργία 24 ωρών, πατήστε το πλήκτρο >| για περίπου 5 δευτερόλεπτα και όταν ακούσετε 2 μπιπ, εισάγεται η λειτουργία 24 ωρών.

*Σημείωση: Η εργοστασιακή προεπιλογή είναι σε λειτουργία 24 ωρών.*

## **2- ΗΧΟ ΠΛΗΚΤΡΩΝ - ΕΝΕΡΓΟΠΟΙΗΣΗ / ΚΛΕΙΣΤΟ (ON/OFF)**

Με αυτή τη λειτουργία, μπορείτε να ακυρώσετε τον ήχο κουμπί. Κρατήστε πατημένο το πλήκτρο M για περίπου 5 δευτερόλεπτα, όταν ακούτε 2 μπιπ, η οθόνη θα εμφανίσει "nt", ενώ το "nt", δηλαδή "no tone" ("Χωρίς τόνο") είναι επιλεγμένο, δεν θα ακούγεται ήχος μπιπ στα πατήματα των πλήκτρων.

Για να ενεργοποιήσετε τον ήχο του πλήκτρου, το πλήκτρο M πιέζεται για περίπου 5 δευτερόλεπτα, όταν ακούτε 2 μπιπ, η οθόνη θα εμφανίσει "bt", ενώ επιλέγεται το "bt", δηλαδή "beer tone" ("τόνος μπιπ"), ένας ήχος μπιπ ακούγεται σε κάθε πάτημα του πλήκτρου.

*Σημείωση: Ο εργοστασιακός προεπιλεγμένος τόνος κουμπιού είναι ενεργός.*

## **3- ΡΥΘΜΙΣΗ ΦΩΤΙΣΜΟΥ**

Με αυτή τη λειτουργία, μπορείτε να ρυθμίσετε το επίπεδο φωτεινότητας της οθόνης και φωτισμό πλήκτρων.

Πατήστε και κρατήστε πατημένο το πλήκτρο ▲ για περίπου 1 δευτερόλεπτο, μετά από δύο μπιπ ακούγονται, «br 08» θα εμφανιστεί στην οθόνη και θα τεθεί η προσαρμογή της φωτεινότητας:

- 1- Όσο συνεχίζετε να πατάτε το ίδιο πλήκτρο, το επίπεδο φωτεινότητας θα αλλάξει (8 επίπεδα).
- 2- Ακόμα κι αν το ίδιο πλήκτρο απελευθερωθεί και πατηθεί ξανά σε περίπου 5 δευτερόλεπτα, το επίπεδο φωτεινότητας αλλάζει 1 βήμα.

Εάν το τελευταίο επίπεδο φωτεινότητας δεν έχει αλλάξει εντός 5 δευτερολέπτων, αποθηκεύεται στη μνήμη.

*Σημείωση: Το επίπεδο εργοστασιακή προεπιλογή φωτεινότητας είναι η υψηλότερη.*

## **4- ΡΥΘΜΙΣΗ ΕΝΤΑΣΗΣ ΗΧΟΣ ΣΥΝΑΓΕΡΜΟΥ**

Με αυτή τη λειτουργία, μπορείτε να αλλάξετε την ένταση του ήχου που ακούτε, ενώ τους ήχους συναγερμού σας. Θα ακούσετε την καθορισμένη ένταση μετά από 1 δευτερόλεπτο πατώντας και κρατώντας πατημένο το πλήκτρο ▼ Απελευθερώνοντας το ίδιο πλήκτρο και κρατώντας πατημένο ξανά, ακούγοντας τα επόμενα δυνατά, επιλέγετε (3 Επίπεδα). Το ξυπνητήρι σας θα ακούγεται τώρα με την ένταση που ακούσατε για τελευταία φορά.

*Σημείωση: Η εργοστασιακή προεπιλεγμένη ένταση συναγερμού είναι το υψηλότερο επίπεδο.*

**ΣΗΜΕΙΩΣΗ: Οι προγραμματιζόμενες επιλογές θα παραμείνουν στη μνήμη ακόμη και αν η τροφοδοσία έχει διακοπεί.**

### **ΕΡΓΟΣΤΑΣΙΑΚΕΣ ΡΥΘΜΙΣΕΙΣ:**

Ήχος Συναγερμού	: Υψηλή ένταση ήχου
Ρύθμιση φωτεινότητας	: Υψηλότερη (br 08)
Ήχος πλήκτρου	: Ήχος μπιπ (bt)
Λειτουργία ρολογιού	: 24 ώρες

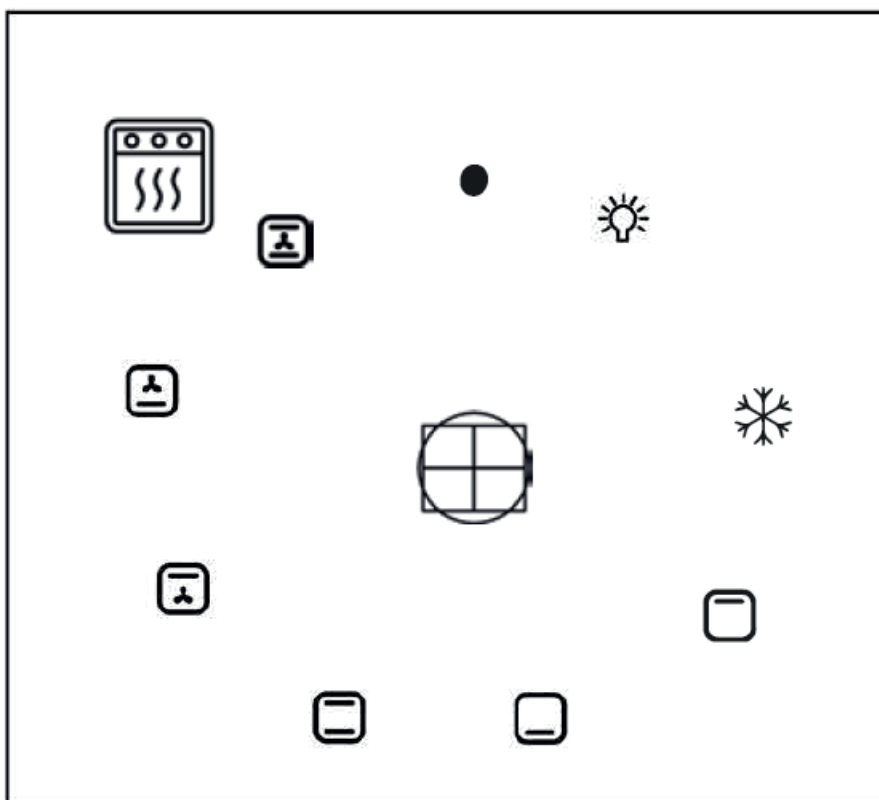

- ΚΛΕΙΣΤΟ
- 💡 ΕΣΩΤΕΡΙΚΟ ΦΩΣ
- ❄️ ΑΠΟΨΥΞΗ + ΕΣΩΤΕΡΙΚΟ ΦΩΣ
- ☐ ΑΝΩ ΘΕΡΜΑΝΣΗ + ΕΣΩΤΕΡΙΚΟ ΦΩΣ
- ☐ ΚΑΤΩ ΘΕΡΜΑΝΣΗ + ΕΣΩΤΕΡΙΚΟ ΦΩΣ
- ☐ ΚΑΤΩ + ΑΝΩ ΘΕΡΜΑΝΣΗ + ΕΣΩΤΕΡΙΚΟ ΦΩΣ
- ☐ ANΩ ΘΕΡΜΑΝΣΗ + ΑΝΕΜΙΣΤΗΡΑΣ + ΕΣΩΤΕΡΙΚΟ ΦΩΣ
- ☐ ΚΑΤΩ ΘΕΡΜΑΝΣΗ + ΑΝΕΜΙΣΤΗΡΑΣ + ΕΣΩΤΕΡΙΚΟ ΦΩΣ
- ☐ ΚΑΤΩ + ΑΝΩ ΘΕΡΜΑΝΣΗ + ΑΝΕΜΙΣΤΗΡΑΣ + ΕΣΩΤΕΡΙΚΟ ΦΩΣ

	Κουμπί θερμοστάτη		Ανεμιστήρας + κάτω θέρμανση
	Ανώ καυστήρας ή ανώ θέρμανση		Ανεμιστήρας + ανώ θέρμανση
	Κάτω καυστήρας ή κάτω θέρμανση		Ανεμιστήρας + κάτω + ανώ θέρμανση
	Κάτω + ανώ καυστήρας ή κάτω + ανώ θέρμανση		Ηλεκτρική εστία
	Θέρμανση γκριλ		Ψητό κοτόπουλο
	Ανεμιστήρας		Λυχνία
	Ανεμιστήρας + Turbo θέρμανση		Μηχανικό κουμπί χρονοδιακόπτη

#### ΧΡΗΣΗ ΤΟΥ ΘΕΡΜΟΣΤΑΤΗ

Το κουμπί ελέγχου θερμοστάτη σας επιτρέπει να επιλέξετε την απαιτούμενη θερμοκρασία μαγειρέματος. Όταν ο θερμοστάτης είναι ενεργοποιημένος, η προεπιλεγμένη λυχνία θερμοστάτη στον μπροστινό πίνακα ανάβει και σβήνει όταν επιτευχθεί η επιλεγμένη θερμοκρασία.

#### ΚΑΤΩ · ΑΝΩ ΘΕΡΜΑΝΣΗ ΦΟΥΡΝΟ

Μπορείτε να επιλέξετε τη λειτουργία κάτω θέρμανση, άνω θέρμανση ή και τα δύο μπορούν να λειτουργήσουν μαζί με τη βοήθεια του κουμπιού φούρνο λειτουργία.

#### ΚΑΤΩ · ΑΝΩ ΘΕΡΜΑΝΣΗ και ΑΝΕΜΙΣΤΗΡΑ ΦΟΥΡΝΟ

Μπορείτε να επιλέξετε τη λειτουργία κάτω θέρμανση, άνω θέρμανση ή και τα δύο μπορούν να λειτουργήσουν μαζί με τη βοήθεια του κουμπιού φούρνο λειτουργία καθώς μια ομοιογενής κατανομή θερμότητας μπορεί να επιτευχθεί λειτουργώντας μαζί με τον ανεμιστήρα.

#### ΚΑΤΩ · ΑΝΩ ΘΕΡΜΑΝΣΗ και ΓΚΡΙΛ ΦΟΥΡΝΟ

Μπορείτε να επιλέξετε τη λειτουργία κάτω θέρμανση, άνω θέρμανση ή και τα δύο μπορούν να λειτουργήσουν μαζί με τη βοήθεια του κουμπιού φούρνο λειτουργία καθώς και η λειτουργία γκριλ.

#### ΚΑΤΩ · ΑΝΩ ΘΕΡΜΑΝΣΗ ΑΝΕΜΙΣΤΗΡΑ και ΓΚΡΙΛ ΦΟΥΡΝΟ

Μπορείτε να επιλέξετε τη λειτουργία κάτω θέρμανση, άνω θέρμανση ή και τα δύο μπορούν να λειτουργήσουν μαζί με τη βοήθεια του κουμπιού φούρνο λειτουργία καθώς μια ομοιογενής κατανομή θερμότητας μπορεί να επιτευχθεί λειτουργώντας μαζί με τον ανεμιστήρα. Διατίθεται επίσης σε λειτουργία γκριλ.

#### ΘΕΡΜΑΝΣΗ ΦΟΥΡΝΟ

Μπορείτε να επιλέξετε τη λειτουργία απόψυξης ή τη λειτουργία μαγειρέματος ανεμιστήρα turbo με τη βοήθεια του κουμπιού λειτουργίας φούρνου.

#### ΦΟΥΡΝΟΣ ΠΟΛΥ ΛΕΙΤΟΥΡΓΙΑΣ

Μπορείτε να επιλέξετε οι λειτουργίες μαγειρέματος κάτω θέρμανση, Άνω θέρμανση, γκριλ, ανεμιστήρα turbo με τη βοήθεια του κουμπιού φούρνο λειτουργία.

#### ΣΕ ΜΟΝΤΕΛΑ ΨΗΤΟ ΚΟΤΟΠΟΥΛΟ

Για να μαγειρέψετε ψητό κοτόπουλο στο φούρνο σας, τοποθετήστε το κανάλι υποδοχής σουβλάκι στο κανάλι δίσκου, όπως φαίνεται στην εικόνα. Τοποθετήστε το δίσκο στο πάτωμα του φούρνου σας. Τοποθετήστε το αιχμηρό μέρος του σουβλάκι στην υποδοχή σουβλάκι στη δεξαμενή και το άλλο άκρο στην υποδοχή υποδοχής σουβλάκι. Βάλτε 2 ποτήρια νερό στο δίσκο που βάζετε στη βάση του φούρνου (θα αποτρέψει το κάψιμο του λαδιού και τον καπνό).

Για να ξεκινήσετε τη διαδικασία τηγανίσματος, ενεργοποιήστε τον επάνω καυστήρα ή το γκρι θερμαντικό στοιχείο.



## ΚΑΘΑΡΙΣΜΟΣ ΚΑΙ ΣΥΝΤΗΡΗΣΗ

Για καλή εμφάνιση και αξιοπιστία, διατηρήστε τη μονάδα καθαρή. Ο μοντέρνος σχεδιασμός της μονάδας διευκολύνει τη συντήρηση με ελάχιστη προσπάθεια. Τα μέρη της μονάδας που έρχονται σε επαφή με τρόφιμα πρέπει να καθαρίζονται τακτικά.

- Απενεργοποιήστε το ρεύμα πριν από οποιαδήποτε συντήρηση και καθαρισμό.
- Απενεργοποιήστε όλα τα στοιχεία ελέγχου.
- Περιμένετε έως ότου η μονάδα χάσει την εσωτερική της θερμοκρασία και κρυώσει ελαφρώς. Ενώ χλιαρό, καθαρισμός θα είναι εύκολος.
- Καθαρίστε την επιφάνεια της μονάδας με βρεγμένο πανί, με μαλακή βούρτσα ή με καλό σφουγγάρι και στη συνέχεια σκουπίστε. Σε σκληρές ακαθαρσίες, χρησιμοποιήστε ζεστό νερό με μη-λειαντικά προϊόντα καθαρισμού. Πιο εύκολο.
- Μην χρησιμοποιείτε λειαντικά καθαριστικά ή ξύστρες από αιχμηρά μέταλλα για να καθαρίσετε το γυαλί της πόρτας του φούρνου, καθώς μπορεί να γρατσουνίσει την επιφάνεια ή να βλάψει το γυαλί.
- Μην αφήνετε όξινες ουσίες (χυμό λεμονιού, ξύδι) στα ανοξείδωτα μέρη.
- Μην χρησιμοποιείτε καθαριστικό υψηλής πίεσης για να καθαρίσετε τη μονάδα. Οι δίσκοι ψησίματος μπορούν να πλυθούν με ήπιο απορρυπαντικό.

Αυτή η συσκευή φέρει σήμανση σε απόβλητα ηλεκτρικού και ηλεκτρονικού εξοπλισμού (ΑΗΗΕ) σύμφωνα με τις ευρωπαϊκές οδηγίες 2002/96 / EC.



Με τη σωστή απόρριψη αυτής της συσκευής, θα συμβάλλετε στην αποτροπή πιθανών αρνητικών συνεπειών για το περιβάλλον και την ανθρώπινη υγεία, οι οποίες διαφορετικά θα είχαν ως αποτέλεσμα ακατάλληλο χειρισμό αποβλήτων αυτής της συσκευής. Το σύμβολο στη συσκευή υποδεικνύει ότι αυτό το προϊόν δεν μπορεί να αντιμετωπιστεί ως απόβλητα οικιακών συσκευών. Αντ' αυτού, η συσκευή πρέπει να παραδοθεί σε κατάλληλο σημείο συλλογής για την ανακύκλωση ηλεκτρικού και ηλεκτρονικού εξοπλισμού. Ο χειρισμός των αποβλήτων πρέπει να γίνεται σύμφωνα με τους περιφερειακούς περιβαλλοντικούς κανονισμούς για τα απόβλητα. Για πιο λεπτομερείς πληροφορίες σχετικά με το χειρισμό, την ανάκτηση και την ανακύκλωση αυτού του προϊόντος, επικοινωνήστε με το τοπικό γραφείο της πόλης, την υπηρεσία διάθεσης οικιακών απορριμμάτων ή το κατάστημα όπου αγοράσατε τη συσκευή.

## ΚΑΤΑΝΑΛΩΣΗ ΕΝΕΡΓΕΙΑΣ

Αγαπητέ πελάτη μας,

Για να χρησιμοποιήσετε το προϊόν που αγοράσατε αποτελεσματικά όσον αφορά την κατανάλωση ενέργειας και για εξοικονόμηση ενέργειας στη χώρα, ακολουθήστε τις παρακάτω προτάσεις.

- 1- Συνιστάται να επιλέξετε φούρνους με υψηλή απόδοση και θερμομόνωση κατά τη χρήση ηλεκτρικής ενέργειας.
- 2- Το άνοιγμα της πόρτας του φούρνου συχνά κατά το μαγείρεμα του φαγητού προκαλεί τον κρύο αέρα να εισέρχεται στο φούρνο κάθε φορά και κατά συνέπεια απώλεια ενέργειας. Για το λόγο αυτό, προσέξτε να ανοίξετε την πόρτα του φούρνου όταν είναι απαραίτητο.
- 3- Προσπαθήστε να μαγειρέψετε περισσότερα στο φούρνο από γεύματα αντί για ένα. Μπορείτε να ξοδέψετε λιγότερη ενέργεια χωρίς να αλλάξετε τη θερμοκρασία του φούρνου, αφαιρώντας το μάγειρας χαμηλής θερμοκρασίας πριν από τους άλλους.
- 4- Μην προθερμαίνετε το φούρνο όταν δεν χρειάζεται. Εάν απαιτείται προθέρμανση, μην κάνετε αυτό το χρονικό διάστημα περισσότερο από ό, τι είναι απαραίτητο.
- 5- Αφήστε το παγωμένο φαγητό να ξεπαγώσει πριν το μαγειρέψετε στο φούρνο.
- 6- Μην φυλάσσετε εύφλεκτα και εκρηκτικά υλικά γύρω από το φούρνο. Τοποθετήστε το φούρνο σε μέρη μακριά από εύφλεκτα περιβάλλοντα.
- 7- Εάν κλείσετε τον ηλεκτρικό φούρνο πριν από λίγα λεπτά και περιμένετε χωρίς να ανοίξετε την πόρτα του φούρνου, το φαγητό σας θα συνεχίσει να μαγειρεύει στην τρέχουσα θερμοκρασία και θα εξοικονομήσετε ενέργεια.



**ΠΙΝΑΚΑ ΜΑΓΕΙΡΕΜΑΤΟΣ**

ΤΡΟΦΙΜΑ	ΘΕΡΜΟΚΡΑΣΙΑ (°C)	ΘΕΣΗΡΑΦΗΣ	ΧΡΟΝΟΣ ΜΑΓΕΙΡΕΜΑΤΟΣ (λεπτό)
ΤΟΥΡΤΑ	150-170	2	35-45
ΜΠΟΥΡΕΚΙ	200-220	2	50-60
ΜΠΙΣΚΟΤΟ	160-170	3	25-30
ΚΟΥΛΟΥΡΑΚΙ	175-200	3	35-40
ΚΕΪΚ	180-200	2	30-40
ΤΣΟΥΡΕΚΙ	200-220	2	30-40
ΜΠΟΥΡΕΚΙ ΜΕ ΓΙΟΥΦΚΑ	180-200	2	50-60
ΜΠΟΥΓΑΤΣΑ	180-200	2	35-40
ΠΡΟΒΕΙΟ ΚΡΕΑΣ	220-240	3	30-40
ΚΡΕΑΣ ΜΟΣΧΟΥ	220-240	3	50-60
ΑΡΝΙΣΙΟ ΚΡΕΑΣ	230-250	3	50-60
ΚΟΤΟΠΟΥΛΟ (ΜΕ ΤΕΜΑΧΙΑ)	230-240	3	45-50
ΨΑΡΙ	200-220	3	35-40

ΣΗΜΕΙΩΣΗ : Οι τιμές στον πίνακα είναι τα αποτελέσματα που λαμβάνονται στο εργαστήριό μας. Με την εμπειρία σας, μπορείτε να βρείτε διαφορετικές τιμές που είναι διαφορετικές και κατάλληλες για το γούστο σας. Θα πρέπει να προθερμανθεί για 5-10 λεπτά πριν από το μαγείρεμα.



